



ООО "Открытые мастерские"

**ГОСТИНИЦА, РАСПОЛОЖЕННАЯ ПО АДРЕСУ: Г. МОСКВА, ВНУТРИГОРОДСКОЕ
МУНИЦИПАЛЬНОЕ ОБРАЗОВАНИЕ ПРЕОБРАЖЕНСКОЕ, УЛ. ПОТЕШНАЯ, ВЛ.5, СТР. 1, 2.**

РАБОЧАЯ ДОКУМЕНТАЦИЯ

Архитектурные решения

11-ОМ/2023-АР-2.0

Отделка ниже отм.0,000

Изменение 3

Москва 2025 г.



ООО "Открытые мастерские"

**ГОСТИНИЦА, РАСПОЛОЖЕННАЯ ПО АДРЕСУ: Г. МОСКВА, ВНУТРИГОРОДСКОЕ
МУНИЦИПАЛЬНОЕ ОБРАЗОВАНИЕ ПРЕОБРАЖЕНСКОЕ, УЛ. ПОТЕШНАЯ, ВЛ.5, СТР. 1, 2.**

РАБОЧАЯ ДОКУМЕНТАЦИЯ

Архитектурные решения

11-ОМ/2023-АР-2.0

Отделка ниже отм.0,000

Изменение 3

Главный инженер проекта

Зверева Т.С.

Москва 2025 г.

7718276784-20251020-1341

(регистрационный номер выписки)

20.10.2025

(дата формирования выписки)

ВЫПИСКА

из единого реестра сведений о членах саморегулируемых организаций в области инженерных изысканий и в области архитектурно-строительного проектирования и их обязательствах

Настоящая выписка содержит сведения о юридическом лице (индивидуальном предпринимателе), осуществляющем подготовку проектной документации:

Общество с ограниченной ответственностью "Открытые мастерские"

(полное наименование юридического лица/ФИО индивидуального предпринимателя)

1157746893248

(основной государственный регистрационный номер)

1. Сведения о члене саморегулируемой организации:

1.1	Идентификационный номер налогоплательщика	7718276784
1.2	Полное наименование юридического лица (Фамилия Имя Отчество индивидуального предпринимателя)	Общество с ограниченной ответственностью "Открытые мастерские"
1.3	Сокращенное наименование юридического лица	ООО "ОМ"
1.4	Адрес юридического лица Место фактического осуществления деятельности (для индивидуального предпринимателя)	107023, Россия, Москва, Москва, Преображенское, Электрозаводская, 27, стр 8
1.5	Является членом саморегулируемой организации	Саморегулируемая организация ассоциация проектировщиков «СтройАльянсПроект» (СРО-П-171-01062012)
1.6	Регистрационный номер члена саморегулируемой организации	П-171-007718276784-0265
1.7	Дата вступления в силу решения о приеме в члены саморегулируемой организации	22.08.2017
1.8	Дата и номер решения об исключении из членов саморегулируемой организации, основания исключения	

2. Сведения о наличии у члена саморегулируемой организации права осуществлять подготовку проектной документации:

2.1 в отношении объектов капитального строительства (кроме особо опасных, технически сложных и уникальных объектов, объектов использования атомной энергии) (дата возникновения/изменения права)	2.2 в отношении особо опасных, технически сложных и уникальных объектов капитального строительства (кроме объектов использования атомной энергии) (дата возникновения/изменения права)	2.3 в отношении объектов использования атомной энергии (дата возникновения/изменения права)
Да, 22.08.2017	Да, 20.05.2025	Нет



3. Компенсационный фонд возмещения вреда

3.1	Уровень ответственности члена саморегулируемой организации по обязательствам по договору подряда на подготовку проектной документации, в соответствии с которым указанным членом внесен взнос в компенсационный фонд возмещения вреда	Четвертый уровень ответственности (составляет триста миллионов рублей и более)
3.2	Сведения о приостановлении / прекращении права осуществлять подготовку проектной документации объектов капитального строительства	

4. Компенсационный фонд обеспечения договорных обязательств

4.1	Дата, с которой член саморегулируемой организации имеет право осуществлять подготовку проектной документации по договорам подряда, заключаемым с использованием конкурентных способов заключения договоров, в соответствии с которым указанным членом внесен взнос в компенсационный фонд обеспечения договорных обязательств	22.08.2017
4.2	Уровень ответственности члена саморегулируемой организации по обязательствам по договорам подряда на подготовку проектной документации, заключаемым с использованием конкурентных способов заключения договоров, в соответствии с которым указанным членом внесен взнос в компенсационный фонд обеспечения договорных обязательств	Третий уровень ответственности (не превышает триста миллионов рублей)
4.3	Дата уплаты дополнительного взноса	26.06.2024
4.4	Сведения о приостановлении / прекращении права осуществлять подготовку проектной документации по договорам подряда, заключаемым с использованием конкурентных способов заключения договоров	

5. Фактический совокупный размер обязательств

5.1	Фактический совокупный размер обязательств по договорам подряда на подготовку проектной документации, заключаемым с использованием конкурентных способов заключения договоров на дату выдачи выписки	Нет
-----	--	-----



ДОКУМЕНТ ПОДПИСАН УСИЛЕННОЙ КВАЛИФИЦИРОВАННОЙ
ЭЛЕКТРОННОЙ ПОДПИСЬЮ





Владелец: «НАЦИОНАЛЬНОЕ ОБЪЕДИНЕНИЕ ИЗЫСКАТЕЛЕЙ И
ПРОЕКТИРОВЩИКОВ» «НОПРИЗ»

129090, г. Москва, пр-т Мира, 3, стр.3

СЕРТИФИКАТ 02 A9 64 C2 00 16 B3 DD A0 42 4E 1C 7B 48 A1 7E 77

ДЕЙСТВИТЕЛЕН: с 10.07.2025 по 10.10.2026



Разрешение		11-ОМ/2023-АР-2.0		Гостиница, расположенная по адресу: г. Москва, внутригородское муниципальное образование Преображенское, ул. Потешная, вл. 5, стр. 1, 2			
200-25Р							
Изм.	Лист	Содержание изменения		Код	Примечание		
3	1	Изменения 3 внесены в связи с дополнительными требованиями заказчика.		3			
	2, 7	Добавлены марки дверей ДВ-21, ДВ-21Л ДВ-22, ДВ-22Л.		3			
	7	Уточнено описание дверей ДВ-16, ДВ-16Л, ДВ-18Л. Уточнено наименование дверей ДВ-17, ДВ-17Л, ДВ-18Л. Уточнен ГОСТ двери ДН-4		3			
	8	В таблице «Схемы элементов заполнения проемов» добавлены эскизы дверей ДВ-21, ДВ-21Л, ДВ-22, ДВ-22Л. На эскизе двери ДВ-18Л добавлено остекление створок.		3			
Изм. внес	Киляков		10.11.2025	ООО «Открытые мастерские»		Лист	Листов
Составил	Киляков		10.11.2025			1	1
ГИП	Зверева		10.11.2025				
Утв.	Лукина		10.11.2025				

Ведомость основных комплектов рабочих чертежей

Обозначение	Наименование	Примечание
11-ОМ/2023 - АР-1.0	Строительная часть ниже отм. 0,000	
11-ОМ/2023 - АР-1.1	К1. Строительная часть выше отм. 0,000	
11-ОМ/2023 - АР-1.2	К2. Строительная часть выше отм. 0,000	
11-ОМ/2023 - АР-2.0	Отделка ниже отм. 0,000	
11-ОМ/2023 - АР-2.1	К1. Отделка выше отм. 0,000	
11-ОМ/2023 - АР-2.2	К2. Отделка выше отм. 0,000	
11-ОМ/2023 - АР-3.0	Фасады на отм. ниже 0,000	
11-ОМ/2023 - АР-3.1	К1. Фасады	
11-ОМ/2023 - АР-3.2	К2. Фасады	
11-ОМ/2023 - АС-1	Подпорные стены №1, 2, 3, 4, 5, 6, 7, 8, 9, 10, 11, 12, 13, 14. Лестницы НЛ-1, НЛ-2	

Ведомость прилагаемых и ссылочных документов

Обозначение	Наименование	Примечание
	<u>Ссылочные документы</u>	
ГОСТ 31173-2003	Блоки дверные стальные. Технические условия	
ГОСТ 30970-2014	Блоки дверные из поливинилхлоридных профилей. Общие технические условия	
ГОСТ Р 57237-2016	Двери металлические противопожарные	
ГОСТ 23279-2012	Сетки арматурные сварные для железобетонных конструкций и изделий. Общие технические условия	

Ведомость рабочих чертежей основного комплекта АР-2.0

Лист	Наименование	Примечание
1	Общие данные	Изм. 1 (Зам.) от 22.07.2025 Изм. 2 (Зам.) от 03.10.2025 Изм. 3 (Зам.) от 10.11.2025
2	План отделки -1 этажа на отм. -5,550	Изм. 1 (Зам.) от 22.07.2025 Изм. 3 (Зам.) от 10.11.2025
3	Экспликация помещений	
4	План сетчатых ограждений	
5	План потолков -1 этажа	
6	Экспликация полов	Изм. 1 (Зам.) от 22.07.2025
7	Ведомость элементов заполнения проемов	Изм. 2 (Зам.) от 03.10.2025 Изм. 3 (Зам.) от 10.11.2025
8	Схемы элементов заполнения проемов	Изм. 2 (Зам.) от 03.10.2025 Изм. 3 (Зам.) от 10.11.2025
9	Ведомость отделки помещений (начало)	Изм. 1 (Зам.) от 22.07.2025
10	Ведомость отделки помещений (окончание)	

ОБЩИЕ УКАЗАНИЯ:

- Настоящим разделом разработана отделочная часть ниже отм. 0,000 по объекту: "Гостиница, расположенная по адресу: г. Москва, внутригородское муниципальное образование Преображенское, ул. Потешная, вл. 5, стр. 1, 2".
- Степень огнестойкости здания - I. Степень конструктивной пожарной опасности - С0.
- За отметку 0,000 принята отметка уровня чистого пола 1 этажа, что соответствует абсолютной отметке 137,70.
- Мероприятия по предупреждению проникновения и распространения синантропных насекомых и грызунов:
 - герметизация швов и стыков плит и междуэтажных перекрытий, мест ввода и прохождения электропроводки, санитарно-технических и других коммуникаций через перекрытия, стены и другие ограждения, мест стыковки вентиляционных каналов и воздухопроводов;
 - исключение возможности проникновения грызунов в свободное пространство при монтаже подвесных потолков.
- Стяжку пола выполнять только после прокладки всех инженерных коммуникаций.
- Решения по защите узлов колонн и пилонов в автостоянке выполняются посредством контрастной окраски торцов.
- Информацию по отделке помещений см. ведомость отделки помещений (листы 9-10).
- В индивидуальных кладовых, а также в помещениях коммерческого назначения, отделка проектом не предусматривается. Выполняется собственниками помещений.
- В технических помещениях, лестницах технических помещений, дуперных мусорокамерах, КУИ, коридорах, эвакуационных лестницах предусмотреть отделку светлых теплых тонов.
- Отделочные работы выполнять в соответствии с СП 71.13330.2017 "Изоляционные и отделочные покрытия".
- В лифтовых холлах, тамбур-шлюзах и автостоянке отделку предусмотреть согласно дизайн-проекту.
- Узлы по деформационным швам см. альбом АР-1.0, лист 18.
- Все деревянные элементы должны быть антисептированы и отделены от примыкающего бетона, керамзитобетонных блоков и металла прокладкой из гидроизоляционного материала.
- Все металлические элементы (за исключением специально оговоренных) должны быть очищены от ржавчины и грязи, огрунтованы ГФ021 по ГОСТ 25129-82 и окрашены эмалью ПФ-115 по ГОСТ 6465-76 за 2 раза, цвет эмали RAL 7040.
- Акты освидетельствования скрытых работ приведенного перечня оформляются в соответствии СП 48.13330.2011 "Организация строительства":
 - акты на устройство тепло-, пароизоляции,
 - акты на устройство гидроизоляции,
 - акты на выполнение антикоррозийной защиты металлических поверхностей.

Технические решения, принятые в рабочих чертежах, соответствуют требованиям экологических, санитарно-гигиенических, противопожарных и других норм, действующих на территории Российской Федерации, и обеспечивают безопасную для жизни и здоровья людей эксплуатацию объектов при соблюдении предусмотренных в рабочих чертежах мероприятий.

ГИП *Зверева Т.С.*

Корректировка от 30.04.2025 выпущена в связи замечаниями и с дополнительными требованиями Заказчика:
 - письмо №196-ОСИ от 19.03.2025г.;
 - замечания из Терра360 от 24.03.2025г.;
 - замечания из Терра360 от 26.03.2025г.

Корректировка от 22.05.2025 выпущена в связи замечаниями Заказчика:
 - замечания из Терра360 от 11.05.2025г. (от Балашова А.С.).

Корректировка от 22.07.2025 выпущена в связи с замечаниями от ООО "Облстройинвест"
 - письмо от Балашова А.С. от 21.07.2025г.

Корректировка от 03.10.2025 выпущена на основании письма №619-ОСИ от 30 сентября 2025г.

Корректировка от 10.11.2025г. выпущена на основании письма №728-ОСИ от 31 октября 2025г.

Изм.	Кол.уч.	Лист	№ док.	Подпись	Дата	11-ОМ/2023 - АР-2.0			
3	-	Зам.		<i>Лукина</i>	10.11.2025	Гостиница, расположенная по адресу: г. Москва, внутригородское муниципальное образование Преображенское, ул. Потешная, вл. 5, стр. 1, 2			
2	-	Зам.		<i>Лукина</i>	03.10.2025				
1	-	Зам.		<i>Лукина</i>	22.07.2025				
Нач.арх.отд.	Лукина			<i>Лукина</i>	11.2025	Гостиница, расположенная по адресу: г. Москва, внутригородское муниципальное образование Преображенское, ул. Потешная, вл. 5, стр. 1, 2	Стадия	Лист	Листов
ГАП	Бызова			<i>Бызова</i>	11.2025		Р	1	
ГИП	Зверева			<i>Зверева</i>	11.2025	Общие данные	 Открытые мастерские		
Н.контроль	Лукина			<i>Лукина</i>	11.2025				

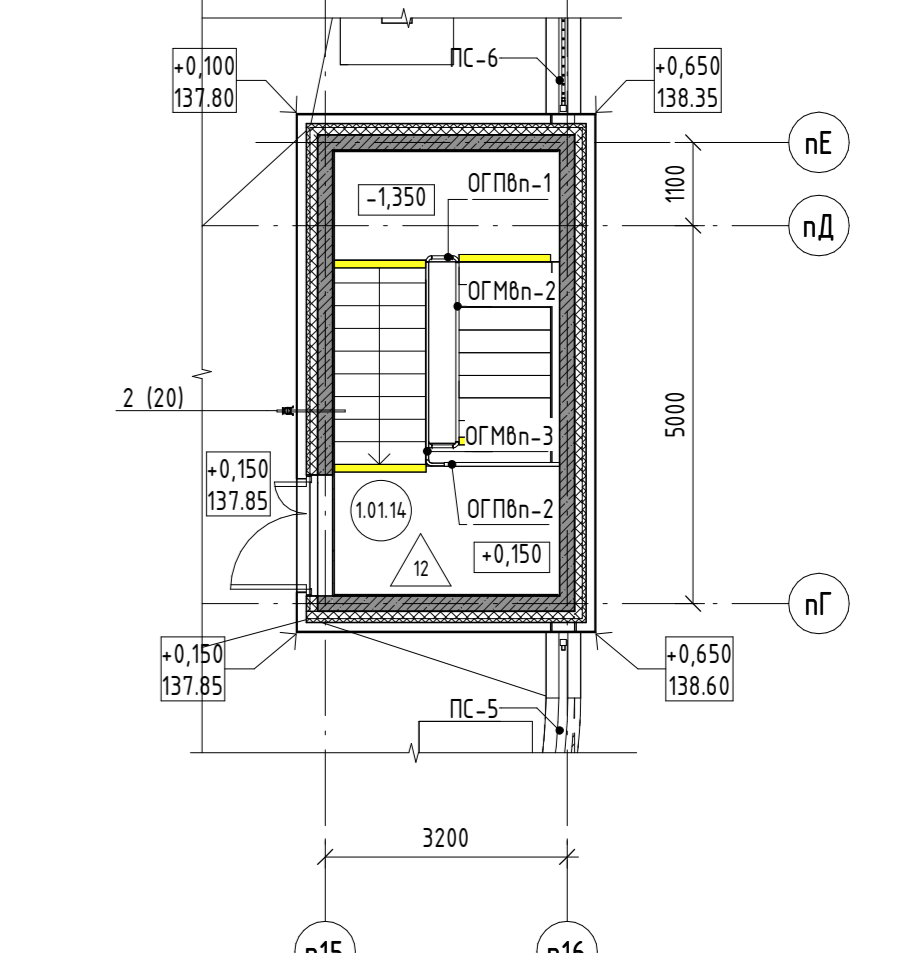
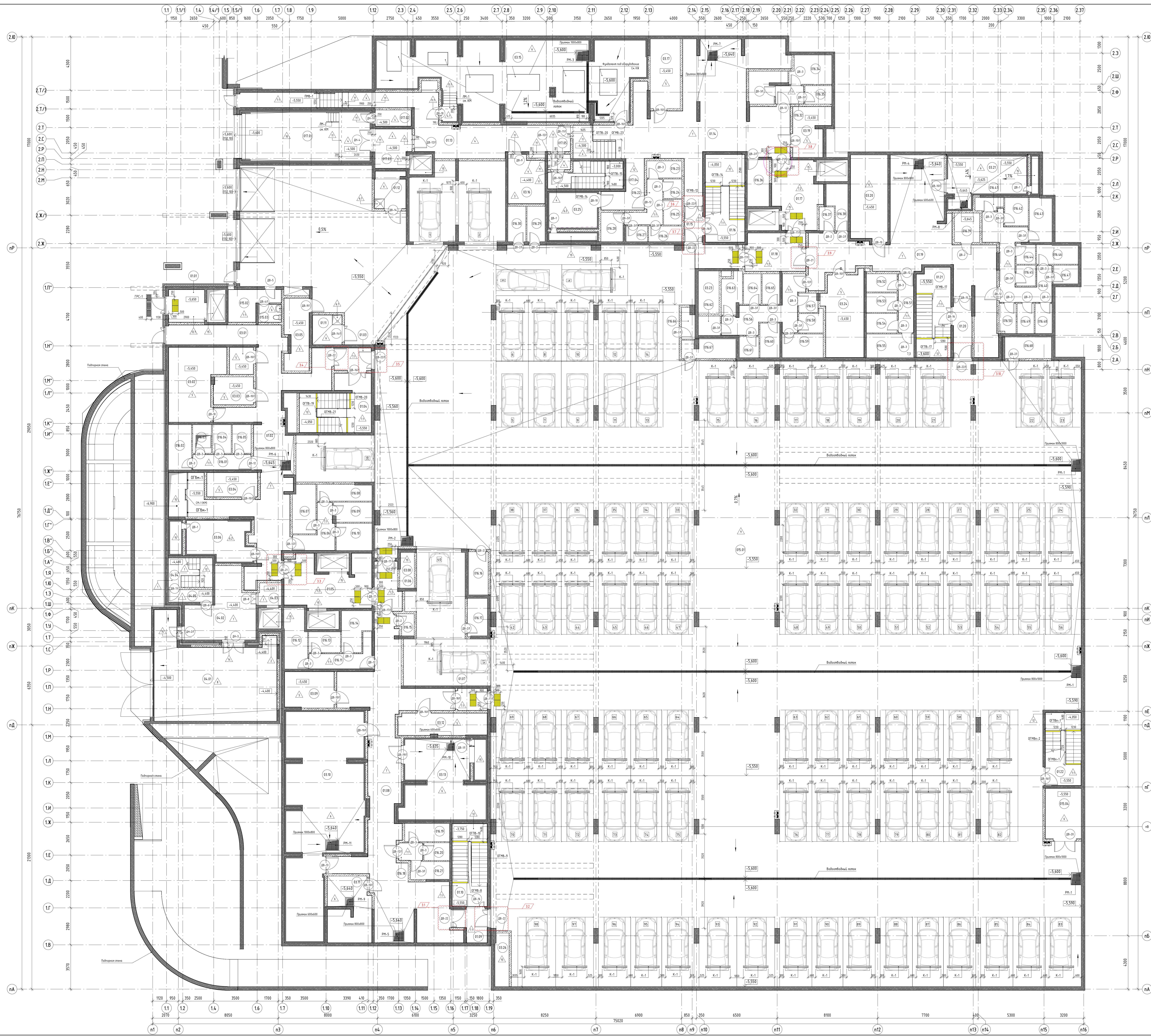

Экспликация помещений фрагмента плана 1 этажа

Номер помещения	Назначение	Площадь, м ²
01 МП	Эвакуационная лестница	17,41
Общая итлг		17,41

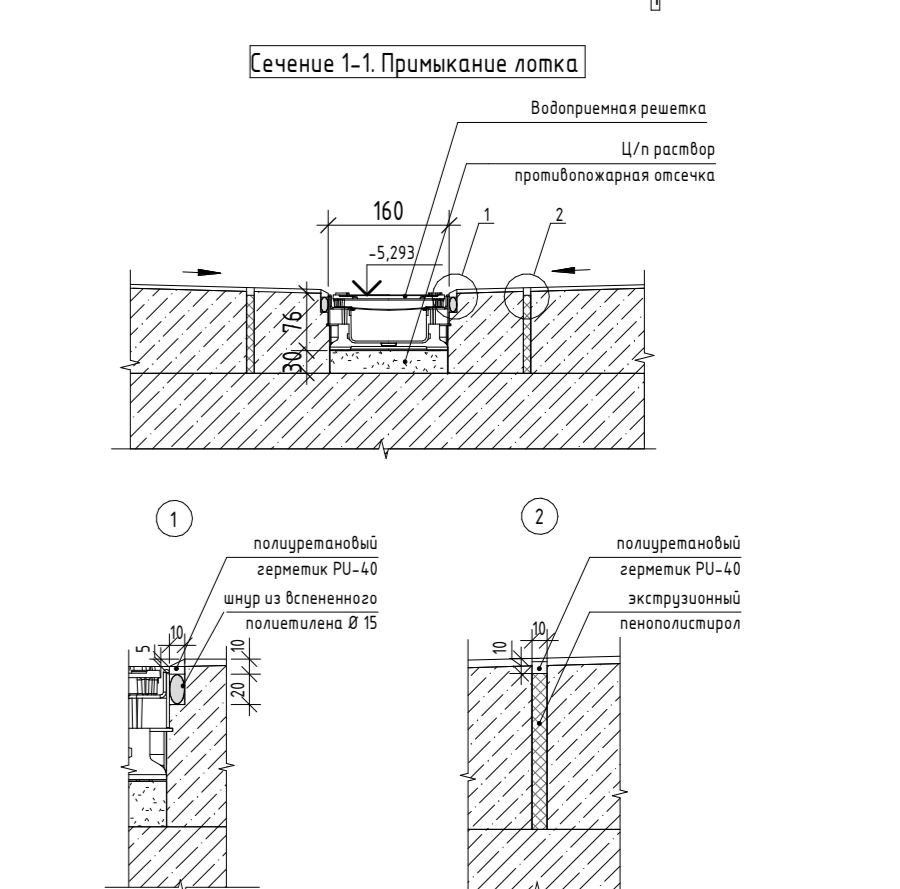
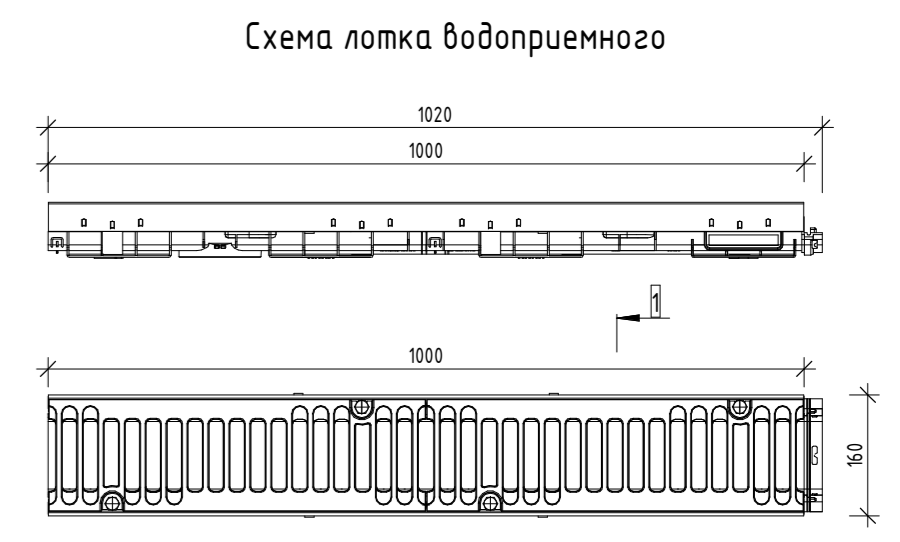

Ведомость лотков водоотводных

Поз.	Назначение	Длина, мм	Ширина, мм	Кол-во, шт	Примечание
1	Лоток водоотводный PolyMax Drive DN100 ПВХ пластикатный с решеткой лотковой шириной: Производитель - "Стандартпарк"	1000	160	183	

Ведомость элементов входных групп

Марка	Назначение	Длина, мм	Ширина, мм	Кол-во, шт	Примечание
ГРС-1	Стальная решетка решетчатая 90x194x20mm (тип: 3.401) в пластиковом поддоне "Тисен" 600x400x65 (тип: 86.60) Производитель - "Стандартпарк"	600	400	3	

Ведомость тактильно-визуальных средств

Поз.	Назначение	Обозначение	Кол-во	Ед. изм.
ПН	Плитка тактильно-визуальная преобладающе-красная, концы линейные 500x500x7, А513(54)	ГОСТ Р 52815-2018	64	шт
КП	Контрастная полоса шириной 100 мм		34,3	п.м.

Ведомость колесотбойников

Марка	Назначение	Длина, мм	Ширина, мм	Кол-во, шт	Примечание
К-1	Колесотбойник резиновый трапециевидной формы 2000x150x100	2000	150	92	

- УСЛОВНЫЕ ОБОЗНАЧЕНИЯ:**
- (111) - Номер помещения
 - 0101 - Маркировка Внутренних
 - 15% - Направление уклона
 - AP-10 - Тип парковки (см. AP-10)
 - 0.000 - Отметка чистого пола этажа
 - 01МБ-1 - Маркировка ограждений наружной территории
 - 01ПВ-1 - Маркировка ограждений площадок внутренних
 - ПНО-1 - Маркировка поручней
 - ПМ-1 - Маркировка вертикальных лестниц
 - РМ-1 - Маркировка решеток приямков
 - К-1 - Маркировка колесотбойников
 - ГРС-1 - Маркировка решеток решетчатых
 - П - Плитка тактильно-визуальная
 - КП - Контрастная полоса

1. Экспликация помещений спортзала на листе 3 данного комплекта.

11-ОМ/2023 - АР-2.0		Генеральный директор		Инженер-проектировщик	
№	Должность	Имя	Подпись	Дата	Подпись
1	Зам. ген. дир.	Иванов	[Подпись]	11.01.2023	[Подпись]
2	Проектировщик	Петров	[Подпись]	11.01.2023	[Подпись]

Генеральный директор: [Подпись], 11-ОМ/2023 - АР-2.0
 Инженер-проектировщик: [Подпись], 11-ОМ/2023 - АР-2.0

Экспликация помещений			
Номер помещения	Наименование	Площадь, м ²	
01. МОП			
01.01	Лифтовой холл	7,71	
01.02	Коридор	93,50	
01.03	Тамбур-шлюз	5,51	
01.04	Эвакуационная лестница	22,66	
01.05	Лифтовой холл / Пожаробезопасная зона МГН	25,32	
01.06	Тамбур-шлюз	8,12	
01.07	Тамбур-шлюз	4,28	
01.08	Коридор	103,48	
01.09	Тамбур-шлюз	6,16	
01.10	Эвакуационная лестница	18,75	
01.11	Буферная мусорокамера	5,66	В4
01.12	Буферная мусорокамера	7,45	В4
01.13	Коридор	52,68	
01.14	Коридор	112,70	
01.15	Тамбур-шлюз	4,13	
01.16	Эвакуационная лестница	22,32	
01.17	Лифтовой холл	19,35	
01.18	Тамбур-шлюз	14,82	
01.19	Коридор	83,94	
01.20	Тамбур-шлюз	6,89	
01.21	Эвакуационная лестница	19,68	
01.22	Эвакуационная лестница	16,76	
		661,89	
03. Технические помещения			
03.01	Кабельное помещение	4,31	В3
03.02	Электрощитовое помещение	23,56	В3
03.03	Электрощитовое помещение	7,28	В3
03.04	Аппаратная СС №1	8,20	В3
03.05	Электрощитовое помещение	11,17	В3
03.06	Венткамера	17,91	Д
03.08	Шахта компенсации	3,28	
03.09	Электрощитовое помещение	11,69	В3
03.10	Помещение ИТП	90,58	Г
03.11	Узел учета тепла	17,82	Д
03.12	Аппаратная СС №2	12,94	В3
03.13	Венткамера	4,127	Д
03.15	Водомерный узел. Насосные	114,62	Д
03.16	Аппаратная СС №3	11,27	В3
03.17	Электрощитовое помещение	13,52	В3
03.19	Кабельное помещение	11,01	В3
03.20	Электрощитовое помещение	20,63	В3
03.21	Венткамера	23,15	Д
03.23	Шахта компенсации	5,68	
03.24	Аппаратная СС №4	21,22	В3
03.25	Венткамера	13,46	Д
03.26	Шахта компенсации	4,87	
		489,43	





Экспликация помещений			
Номер помещения	Наименование	Площадь, м ²	
04. Магазин непродовольственных товаров №1			
04.01	Зона разгрузки	65,87	В3
04.02	Складская зона	24,08	В3
04.03	Лифтовой холл / Тамбур-шлюз	3,34	
04.04	Технологическая лестница	8,39	
04.05	Тамбур-шлюз	3,54	
		105,22	
015. Помещения автостоянки			
015.01	Автостоянка на 98 м/м	2981,14	В2
015.02	Пост охраны	8,14	
015.03	С/у	2,73	
015.04	Помещение хранения уборочной техники	11,65	В4
		3003,67	
016. Индивидуальные кладовые			
016.01	Коридор	5,89	В3
016.02	Кладовая	6,79	В4
016.03	Кладовая	3,49	В4
016.04	Кладовая	3,49	В4
016.05	Кладовая	3,49	В4
016.06	Коридор	7,83	В3
016.07	Кладовая	7,30	В4
016.08	Кладовая	5,87	В4
016.09	Кладовая	4,87	В4
016.10	Кладовая	6,34	В4
016.11	Коридор	7,37	В3
016.12	Кладовая	8,79	В4
016.13	Кладовая	4,25	В4
016.14	Кладовая	6,75	В4
016.15	Кладовая	2,20	В4
016.16	Кладовая	5,65	В4
016.17	Кладовая	4,89	В4
016.18	Коридор	2,65	В3
016.19	Кладовая	5,27	В4
016.20	Кладовая	2,95	В4
016.21	Кладовая	4,52	В4
016.22	Коридор	6,39	В3
016.23	Кладовая	3,86	В4
016.24	Кладовая	2,28	В4
016.25	Кладовая	2,99	В4
016.26	Кладовая	3,36	В4
016.27	Кладовая	2,17	В4
016.28	Кладовая	4,17	В4
016.29	Кладовая	4,16	В4
016.30	Кладовая	4,13	В4
016.32	Коридор	3,27	В3
016.33	Кладовая	6,31	В4
016.34	Кладовая	7,68	В4
016.35	Кладовая	3,21	В4
016.36	Кладовая	6,60	В4

Экспликация помещений			
Номер помещения	Наименование	Площадь, м ²	
016.37	Кладовая	2,28	В4
016.38	Кладовая	5,09	В4
016.39	Кладовая	4,79	В4
016.40	Коридор	18,37	В3
016.41	Кладовая	2,25	В4
016.42	Кладовая	4,27	В4
016.43	Кладовая	6,54	В4
016.44	Кладовая	2,45	В4
016.45	Кладовая	2,56	В4
016.46	Кладовая	5,13	В4
016.47	Кладовая	3,02	В4
016.48	Кладовая	3,28	В4
016.49	Кладовая	3,28	В4
016.50	Кладовая	3,18	В4
016.51	Коридор	5,95	В3
016.52	Кладовая	3,59	В4
016.53	Кладовая	3,84	В4
016.54	Кладовая	3,84	В4
016.55	Кладовая	7,26	В4
016.56	Коридор	15,02	В3
016.57	Кладовая	2,34	В4
016.58	Кладовая	3,19	В4
016.59	Кладовая	6,32	В4
016.60	Кладовая	4,41	В4
016.61	Кладовая	2,69	В4
016.62	Кладовая	2,73	В4
016.63	Кладовая	4,87	В4
016.64	Кладовая	3,45	В4
016.65	Кладовая	3,45	В4
016.66	Кладовая	2,57	В4
016.67	Кладовая	6,61	В4
016.68	Кладовая	6,60	В4
		326,45	
017. МОП коммерческих помещений			
017.01	Зона разгрузки	42,04	В3
017.02	Помещение временного хранения тары	3,83	В4
017.03	Лифтовой холл / Тамбур-шлюз	8,90	
017.04	Технологическая лестница	11,91	
017.05	Тамбур-шлюз	2,33	
		69,01	
Общий итог		4655,66	

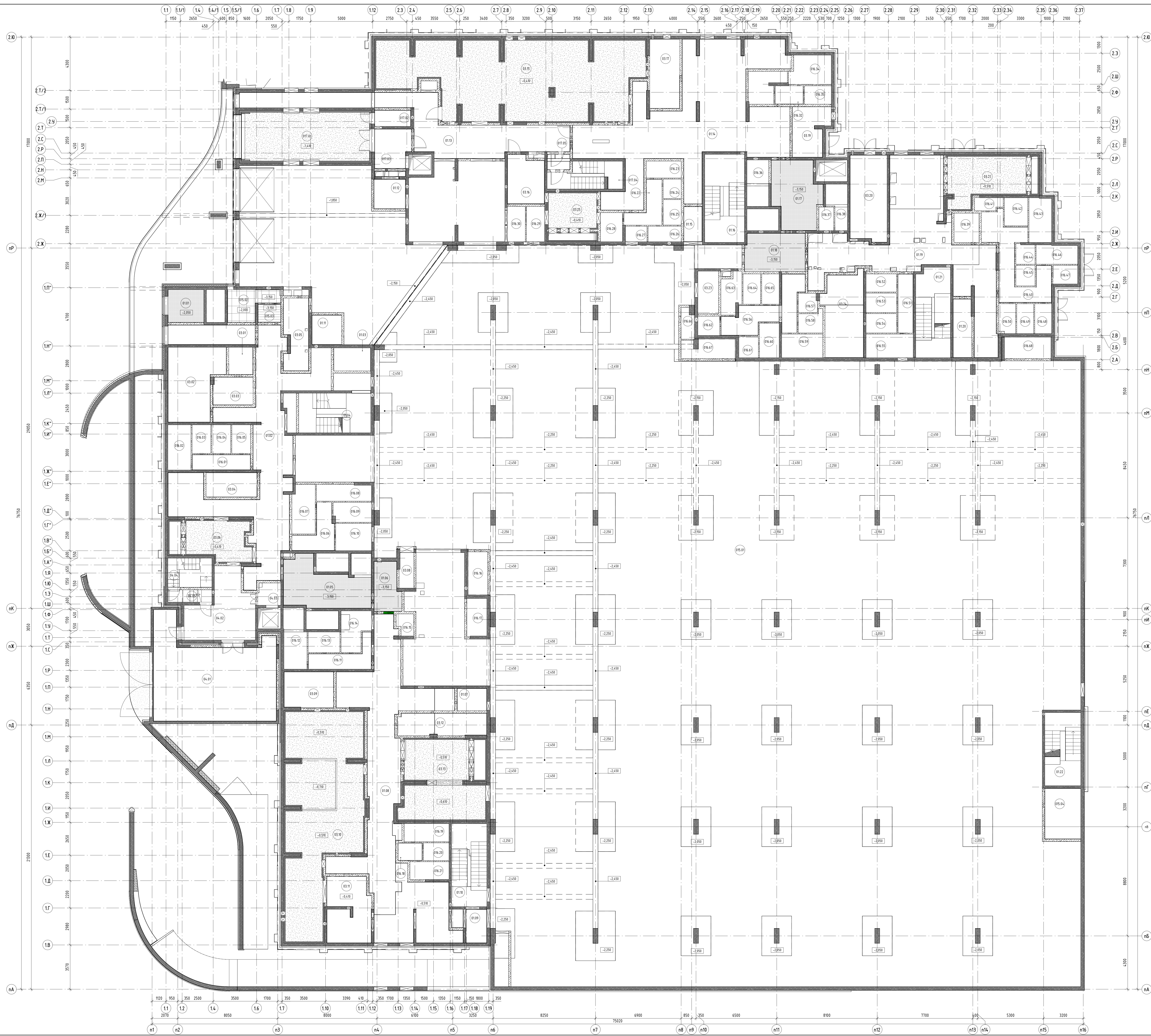

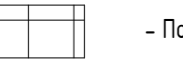
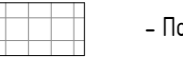
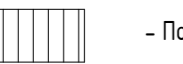
Данный лист смотри совместно с листом 2 данного комплекта.

11-ОМ/2023 – АР-2.0					
Гостиница, расположенная по адресу: г. Москва, внутригородское муниципальное образование Преображенское, ул. Потешная, вл. 5, стр. 1, 2					
Изм.	Кол.уч.	Лист	№ док.	Подпись	Дата
Нач. арх. отд.	Лукина			<i>Лукина</i>	07.2025
ГАП	Бызова			<i>Бызова</i>	07.2025
Рук. гр. арх.	Куляков			<i>Куляков</i>	07.2025
Вед. арх.	Должикова			<i>Должикова</i>	07.2025
ГИП	Зверева			<i>Зверева</i>	07.2025
Н. контроль	Лукина			<i>Лукина</i>	07.2025
Экспликация помещений					

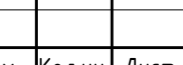
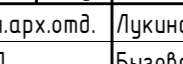
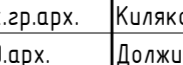
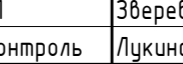

- УСЛОВНЫЕ ОБОЗНАЧЕНИЯ:**
-  - Подвесной потолок Армстронг, 600x600
 -  - Подвесной потолок, тип и цвет по дизайн-проекту
 -  - Подвесной потолок реечный металлический, цвет белый
 -  - Утепление потолка минераловатными плитами Технониколь Технофас r=145 кг/м³ с последующей штукатуркой по стекловолоку и окраской водноэмульсионной краской
 -  - Номер помещения
 -  - Отметка низа подвесного потолка

1. Отметка низа подвесного потолка дана от отметки нуля здания.

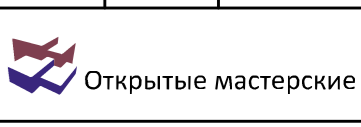
11-ОМ/2023 - АР-2.0							
Гостиница, расположенная на объекте в Миссе, Внутреннее муниципальное образование Преображенское, ул. Потемина, вл. 5, стр. 1, 2							
Исполн. Колосов	Лист № док.	Подпись	Дата				
Нач. арх. Лунин	Лунин		07.05.23				
Руч. арх. Кириллов	Кириллов		07.05.23				
Вед. арх. Делюкова	Делюкова		07.05.23				
Инж. Зверева	Зверева		07.05.23				
Инженер Ручина	Ручина		07.05.23				
План потолков - 1 этаж			<table border="1"> <tr> <td>Лист</td> <td>5</td> </tr> <tr> <td>Листов</td> <td>5</td> </tr> </table>	Лист	5	Листов	5
Лист	5						
Листов	5						
			 Открытые мастерские				

Экспликация полов

Экспликация полов

Экспликация полов

№ помещения	Тип пола	Схема пола	Данные элементов пола	Площадь, м ²
Складская зона (04.02); лифтовой холл/тамбур- шлюз (04.03); технологическая лестница (04.04); тамбур- шлюз (04.05)	1		1. Чистовая отделка выполняется собственником 2. Бетонное основание из мелкозернистой смеси марки В22,5, армированное двумя слоями сварной сетки Ø8Вр-1 ячейка 200x200 ГОСТ 23279-2012 3. Керамзитовый зравай фр. 10-20 М250 р=300-450 кг/м3, пролитый цементно-песчаным раствором М150 на глубину 200 - 250мм 4. Фундаментная ж/б плита	- 60 - 200 - 104,0 - по КЖ 39,09
Зона разгрузки 04.01	2		1. Упрочненный слой бетона - пропитка двухслойным Топлингом с кварцевым наполнителем MasterTop 135 PG (или аналог) 2. Бетонное основание из мелкозернистой смеси марки В22,5, армированное двумя слоями сварной сетки Ø8Вр-1 ячейка 200x200 ГОСТ 23279-2012 3. Керамзитовый зравай фр. 10-20 М250 р=300-450 кг/м3, пролитый цементно-песчаным раствором М150 на глубину 200 - 250мм 4. Фундаментная ж/б плита	- 2 слоя - 250 - 1050 - по КЖ 0,87
Аппаратная СС №3 (03.16)	3		1. Керамическая плитка износостойкая с противоскользящей поверхностью 2. Плиточный клей 3. Бетонное основание из мелкозернистой смеси марки В22,5, армированное двумя слоями сварной сетки Ø8Вр-1 ячейка 200x200 ГОСТ 23279-2012 4. Керамзитовый зравай фр. 10-20 М250 р=300-450 кг/м3, пролитый цементно-песчаным раствором М150 на глубину 200 - 250мм 5. Фундаментная ж/б плита	- 10 - 10 - 200 - 1080 - по КЖ 11,30
Коридор (01.14; 01.13); зона разгрузки (017.01); помещение временного хранения тары (017.02); лифтовой холл/тамбур-шлюз (017.03); технологическая лестница (017.04); тамбур- шлюз (017.05)	4		1. Керамогранитная плитка износостойкая с противоскользящей поверхностью 2. Плиточный клей 3. Стыжка цементно-песчаная М150, армированная сеткой 5Вр-1 ячейка 100x100 ГОСТ 23279-2012 4. Керамзитовый зравай фр. 10-20 М250 р=300-450 кг/м3, пролитый цементно-песчаным раствором М150 на глубину 200 - 250мм 5. Фундаментная ж/б плита	- 10 - 10 - 200 - 980 - по КЖ 82,53
Водомерный узел. Насосные (03.15)	4.1		1. Керамическая плитка износостойкая с противоскользящей поверхностью 2. Плиточный клей 3. Стыжка цементно-песчаная М150, армированная сеткой 5Вр-1 ячейка 100x100 ГОСТ 23279-2012 4. Керамзитовый зравай фр. 10-20 М250 р=300-450 кг/м3, пролитый цементно-песчаным раствором М150 на глубину 200 - 250мм 5. Фундаментная ж/б плита	- 10 - 10 - 200 - 980 - по КЖ 1,55
Кабельное помещение (03.01; 03.19); электрощитовое помещение (03.02; 03.03; 03.05; 03.09; 03.17; 03.20); аппаратная СС №1 (03.04); аппаратная СС №2 (03.12); аппаратная СС №4 (03.24)	5		1. Керамическая плитка износостойкая с противоскользящей поверхностью 2. Плиточный клей 3. Стыжка цементно-песчаная М150, армированная сеткой 5Вр-1 ячейка 100x100 ГОСТ 23279-2012 4. Керамзитовый зравай фр. 10-20 М250 р=300-450 кг/м3, пролитый цементно-песчаным раствором М150 5. Фундаментная ж/б плита	- 10 - 10 - 60 - 170 - по КЖ 14,795
Буферная мусорокамера (01.11; 01.12); венткамера (03.13; 03.21); помещение ИТП (03.10); узел учета тепла (03.11); водомерный узел, насосные (03.15); с/у (015.03); помещение хранения уборочной техники (015.04)	6		1. Керамическая плитка износостойкая с противоскользящей поверхностью 2. Плиточный клей 3. Гидроизоляция- мастика Технониколь 21, 2 слоя 4. Стыжка цементно-песчаная М150 по уклону, армированная сеткой Ø5Вр-1 ячейка 100x100 ГОСТ 23279-2012 5. Фундаментная ж/б плита	- 10 - 10 - 10 - 40-130 - по КЖ 312,75

№ помещения	Тип пола	Схема пола	Данные элементов пола	Площадь, м ²
Буферная мусорокамера (01.11; 01.12)	6.1		1. Керамическая плитка износостойкая с противоскользящей поверхностью 2. Плиточный клей 3. Гидроизоляция- мастика Технониколь 21, 2 слоя 4. Бетонное основание из мелкозернистой смеси марки В22,5, армированное двумя слоями сварной сетки Ø8Вр-1 ячейка 200x200 ГОСТ 23279-2012 5. Керамзитовый зравай фр. 10-20 М250 р=300-450 кг/м3, пролитый цементно-песчаным раствором М150 на глубину 200 - 250мм 6. Фундаментная ж/б плита Пол выполняется после установки оборудования ВК	- 10 - 10 - 180-200 - 710 - по КЖ 1,25
Венткамера (03.06; 03.25)	6.2		1. Керамическая плитка износостойкая с противоскользящей поверхностью 2. Плиточный клей 3. Гидроизоляция- мастика Технониколь 21, 2 слоя 4. Стыжка цементно-песчаная М150, армированная сеткой Ø5Вр-1 ячейка 100x100 ГОСТ 23279-2012 5. Фундаментная ж/б плита	- 10 - 10 - 130 - по КЖ 30,22
Коридор (01.02; 01.08; 01.14; 01.19)	7		1. Керамогранитная плитка износостойкая с противоскользящей поверхностью 2. Плиточный клей 3. Стыжка цементно-песчаная М150, армированная сеткой 5Вр-1 ячейка 100x100 ГОСТ 23279-2012 4. Фундаментная ж/б плита	- 10 - 10 - 40-130 - по КЖ 386,84
Тамбур шлюз (01.03; 01.07; 01.09; 01.15; 01.20); эвакуационная лестница (1.04; 01.10; 01.16 - 01.21; 01.22); коридор (01.13; 01.16.01; 01.16.06; 01.16.11; 01.16.18; 01.16.22; 01.16.32; 01.16.40; 01.16.51; 01.16.56); пост охраны (015.02)	7.1		1. Керамогранитная плитка износостойкая с противоскользящей поверхностью 2. Плиточный клей 3. Стыжка цементно-песчаная М150, армированная сеткой 5Вр-1 ячейка 100x100 ГОСТ 23279-2012 4. Фундаментная ж/б плита	- 10 - 10 - 130 - по КЖ 221,26
Лифтовой холл/ пожаробезопасная зона МГН (01.05); тамбур-шлюз (01.06; 01.18); лифтовой холл (01.17)	7.2		1. Финишное покрытие по дизайн проекту 2. Плиточный клей 3. Стыжка цементно-песчаная М150, армированная сеткой 5Вр-1 ячейка 100x100 ГОСТ 23279-2012 4. Фундаментная ж/б плита	- 10 - 10 - 130 - по КЖ 69,71
Зона разгрузки (04.01)	8		1. Упрочненный слой бетона - пропитка двухслойным Топлингом с кварцевым наполнителем MasterTop 135 PG (или аналог) 2. Бетонное основание из мелкозернистой смеси марки В22,5, армированное двумя слоями сварной сетки Ø8Вр-1 ячейка 200x200 ГОСТ 23279-2012 3. Фундаментная ж/б плита	- 2 слоя - 150-250 - по КЖ 66,67
Автомойка на 98 м/м (015.01)	9		1. Упрочненный слой бетона - пропитка двухслойным Топлингом с кварцевым наполнителем MasterTop 135 PG (или аналог) 2. Бетонное основание из мелкозернистой смеси марки В22,5, армированное сварной сеткой Ø5Вр-1 ячейка 100x100 ГОСТ 23279-2012 3. Фундаментная ж/б плита	- 2 слоя - 100-150 - по КЖ 2982,62
Зона разгрузки (017.01)	10		1. Упрочненный слой бетона - пропитка двухслойным Топлингом с кварцевым наполнителем MasterTop 135 PG (или аналог) 2. Бетонное основание из мелкозернистой смеси марки В22,5, армированное сварной сеткой Ø5Вр-1 ячейка 100x100 ГОСТ 23279-2012 3. Экструдированный пенополистирол 45 кг/куб м 4. Фундаментная ж/б плита	- 2 слоя - 50-100 - 50 - по КЖ 35,62
Коридор (01.13; 01.14); складская зона (04.02); лифтовой холл/тамбур-шлюз (04.03; 017.03); технологическая лестница (04.04); тамбур-шлюз (04.05; 017.05); зона разгрузки (017.01); помещение временного хранения тары (017.02)	11		1. Керамогранитная плитка износостойкая с противоскользящей поверхностью 2. Плиточный клей 3. Стыжка цементно-песчаная М150, армированная сеткой 5Вр-1 ячейка 100x100 ГОСТ 23279-2012 4. Фундаментная ж/б плита	- 10 - 10 - 80 - по КЖ 6,66
Водомерный узел. Насосные (03.15)	11.1		1. Керамическая плитка износостойкая с противоскользящей поверхностью 2. Плиточный клей 3. Стыжка цементно-песчаная М150, армированная сеткой 5Вр-1 ячейка 100x100 ГОСТ 23279-2012 4. Фундаментная ж/б плита	- 10 - 10 - 80 - по КЖ 0,49
Эвакуационная лестница (01.04; 01.10; 01.16; 01.21; 01.22); технологическая лестница (017.04; 04.04)	12		1. Керамогранитная плитка износостойкая с противоскользящей поверхностью 2. Плиточный клей 3. Стыжка цементно-песчаная М150, армированная сеткой 5Вр-1 ячейка 100x100 ГОСТ 23279-2012 4. Плита перекрытия ж/б	- 10 - 10 - 30 - по КЖ 92,54
Лифтовой холл (01.01)	12.1		1. Финишное покрытие по дизайн проекту 2. Плиточный клей 3. Стыжка цементно-песчаная М150, армированная сеткой 5Вр-1 ячейка 100x100 ГОСТ 23279-2012 4. Плита перекрытия ж/б	- 10 - 10 - 30 - по КЖ 8,37

№ помещения	Тип пола	Схема пола	Данные элементов пола	Площадь, м ²
Зона разгрузки (04.01)	14		1. Упрочненный слой бетона - пропитка двухслойным Топлингом с кварцевым наполнителем MasterTop 135 PG (или аналог) 2. Бетонное основание из мелкозернистой смеси марки В22,5, армированное сварной сеткой 5Вр-1 ячейка 100x100 ГОСТ 23279-2012 3. Фундаментная ж/б плита	- 2 слоя - 100 - по КЖ 1,03
Шахты лифтов; формкамеры; шахта компенсации вымудаления	15		1. Обеспыливание полурезиновой пропиткой 2. Плита перекрытия ж/б	- 5 - по КЖ 56,59
Отделка ступеней лестниц	16		1. Керамогранитная плитка износостойкая с противоскользящей поверхностью 2. Плиточный клей 3. Тонкослойная самовыравнивающая смесь 4. Плита перекрытия ж/б	- 10 - 10 - 10 - по КЖ 138,40

13 тип пола в экспликации полов аннулирован.

				11-ОМ/2023 - АР-2.0		
1	2	Зан.	22.07.2025	Гостиница, расположенная по адресу: г. Москва, внутригородское муниципальное образование Преображенское, ул. Потешная, вл. 5, стр. 1, 2		
Изм.	Кол.чл.	Лист	№ док.	Подпись	Дата	
Нач. арх. отд.	Лукина	Лукина	07.2025			Гостиница, расположенная по адресу: г. Москва, внутригородское муниципальное образование Преображенское, ул. Потешная, вл. 5, стр. 1, 2
ГАП	Бызова	Бызова	07.2025			Стадия
Рук. зр. арх.	Кулякова	Кулякова	07.2025			Лист
Вед. арх.	Должикова	Должикова	07.2025			Листов
ГИП	Зверева	Зверева	07.2025			Р
Н.к. контроль	Лукина	Лукина	07.2025			6
Экспликация полов						
Открытые мастерские						

Ведомость заполнения проемов

Начало

Поз.	Обозначение	Наименование	Кол-во шт.	Примечание
Двери внутренние				
ДВ-1	Серия 5.904-4	ДУ 1255-505	3	Гермодверь утепленная серии 5.904-4
ДВ-1Л	Серия 5.904-4	ДУ 1255-505Л	1	Гермодверь утепленная серии 5.904-4
ДВ-2	ГОСТ Р 57327-2016	ДПС 01 2100-900 EIS60	5	Металлическая, внутренняя, однополная, распашная, глухая, огнестойкая, дымогазонеpronцаемая EIS60, с порогом, с уплотнением в притворах. Ручка нажимная.
ДВ-2Л	ГОСТ Р 57327-2016	ДПС 01 2100-900Л EIS60	7	Металлическая, внутренняя, однополная, распашная, глухая, огнестойкая, дымогазонеpronцаемая EIS60, с порогом, с уплотнением в притворах. Ручка нажимная.
ДВ-3	ГОСТ 31173-2016	ДСВ 2100-900	31	Металлическая, внутренняя, однополная, распашная, глухая, без порога. Ручка нажимная, замок.
ДВ-3Л	ГОСТ 31173-2016	ДСВ 2100-900Л	15	Металлическая, внутренняя, однополная, распашная, глухая, без порога. Ручка нажимная, замок.
ДВ-4Л	ГОСТ 30970-2014	ДГ 2100-900Л	1	ПВХ, внутренняя, однополная, распашная, глухая, без порога. Ручка нажимная.
ДВ-5	ГОСТ 31173-2016	ДВ 2100-900	1	Металлическая, внутренняя, однополная, распашная, глухая, утепленная, с порогом, уплотнение в притворах. Ручка нажимная, замок.
ДВ-6	ГОСТ Р 57327-2016	ДПС 01 2100-1000 EIS60	1	Металлическая, внутренняя, однополная, распашная, глухая, огнестойкая, дымогазонеpronцаемая EIS60, с порогом не более 14мм, доводчик, уплотнение в притворах. Ручка нажимная.
ДВ-7Л	ГОСТ Р 57327-2016	ДПС 01 2100-1000Л EIS60	1	Металлическая, внутренняя, однополная, распашная, глухая, огнестойкая E160, с порогом не более 14мм, доводчик, уплотнение в притворах. Ручка нажимная.
ДВ-8	ГОСТ Р 57327-2016	ДПС 02 2100-1000 EIS60	1	Металлическая, внутренняя, двупольная, огнестойкая, дымогазонеpronцаемая EIS60, с порогом не более 14мм, доводчик с координатором движения створок, уплотнение в притворах. Ручка нажимная.
ДВ-9	ГОСТ Р 57327-2016	ДПС 01 2000-1100 E160	1	Металлическая, внутренняя, однополная, распашная, глухая, противопожарная E160, с порогом, уплотнение в притворах. Ручка нажимная, замок.
ДВ-9Л	ГОСТ Р 57327-2016	ДПС 01 2000-1100Л E160	1	Металлическая, внутренняя, однополная, распашная, глухая, противопожарная E160, с порогом, уплотнение в притворах. Ручка нажимная, замок.
ДВ-10	ГОСТ Р 57327-2016	ДПС 01 2100-1100 E160	4	Металлическая, внутренняя, однополная, распашная, глухая, огнестойкая E160, с порогом, доводчик, уплотнение в притворах. Ручка нажимная, замок.
ДВ-10Л	ГОСТ Р 57327-2016	ДПС 01 2100-1100Л E160	14	Металлическая, внутренняя, однополная, распашная, глухая, огнестойкая E160, с порогом, доводчик, уплотнение в притворах. Ручка нажимная, замок.
ДВ-11Л	ГОСТ Р 57327-2016	ДПС 01 2100-1100Л EIS30	1	Металлическая, внутренняя, однополная, распашная, глухая, огнестойкая, дымогазонеpronцаемая EIS30, с порогом не более 14мм, доводчик. Ручка нажимная.
ДВ-12	ГОСТ Р 57327-2016	ДПС 01 2100-1100 EIS60	6	Металлическая, внутренняя, однополная, распашная, глухая, огнестойкая, дымогазонеpronцаемая EIS60, с порогом не более 14мм, доводчик, уплотнение в притворах. Ручка нажимная.
ДВ-12Л	ГОСТ Р 57327-2016	ДПС 01 2100-1100Л EIS60	5	Металлическая, внутренняя, однополная, распашная, глухая, огнестойкая, дымогазонеpronцаемая EIS60, с порогом не более 14мм, доводчик, уплотнение в притворах. Ручка нажимная.
ДВ-13	ГОСТ Р 57327-2016	ДПС 02 2100-1400 E160	1	Металлическая, внутренняя, двупольная, распашная, глухая, огнестойкая E160, с порогом, уплотнение в притворах. Ручка нажимная, замок.
ДВ-14	ГОСТ Р 57327-2016	ДПС 02 2100-1400 EIS60	1	Металлическая, внутренняя, двупольная, распашная, глухая, огнестойкая, дымогазонеpronцаемая EIS60, с порогом, уплотнение в притворах. Ручка нажимная, замок.
ДВ-14Л	ГОСТ Р 57327-2016	ДПС 02 2100-1400Л EIS60	1	Металлическая, внутренняя, двупольная, распашная, глухая, огнестойкая, дымогазонеpronцаемая EIS60, с порогом, уплотнение в притворах. Ручка нажимная, замок.
ДВ-15	ГОСТ Р 57327-2016	ДПС 02 2100-1475 EIS60	1	Металлическая, внутренняя, двупольная, распашная, глухая, огнестойкая E160, с порогом не более 14 мм, доводчик с координатором движения створок, уплотнение в притворах. Ручка нажимная.
ДВ-16	ГОСТ Р 57327-2016	ДПС 02 2100-1500 E160	2	Металлическая, внутренняя, двупольная, распашная, глухая, огнестойкая E160, с порогом не более 14мм, доводчик с координатором движения створок, уплотнение в притворах. Ручка нажимная.

Ведомость заполнения проемов

Продолжение

Поз.	Обозначение	Наименование	Кол-во шт.	Примечание
Двери внутренние				
ДВ-16Л	ГОСТ Р 57327-2016	ДПС 02 2100-1500Л E160	3	Металлическая, внутренняя, двупольная, распашная, глухая, огнестойкая E160, с порогом не более 14мм, доводчик с координатором движения створок, уплотнение в притворах. Ручка нажимная.
ДВ-17	ГОСТ 53303-2009	ДПСО 02 2100-1500 EIS60	2	Металлическая, внутренняя, двупольная, распашная, ударостойкое остекление, класс защиты СМЗ (ГОСТ 30826-2014), огнестойкая, дымогазонеpronцаемая EIS60, с порогом не более 14мм, доводчик с координатором движения створок, уплотнение в притворах. Ручка нажимная.
ДВ-17Л	ГОСТ 53303-2009	ДПСО 02 2100-1500Л EIS60	4	Металлическая, внутренняя, двупольная, распашная, ударостойкое остекление, класс защиты СМЗ (ГОСТ 30826-2014), огнестойкая, дымогазонеpronцаемая EIS60, с порогом не более 14мм, доводчик с координатором движения створок, уплотнение в притворах. Ручка нажимная.
ДВ-18Л	ГОСТ 31173-2016	ДВО 2100-1500Л	1	Металлическая, внутренняя, двупольная, распашная, ударостойкое остекление, класс защиты СМЗ (ГОСТ 30826-2014), с порогом не более 14мм, доводчик с координатором движения створок, уплотнение в притворах. Ручка нажимная.
ДВ-19Л	ГОСТ Р 57327-2016	ДПС 02 2100-1500Л E160	1	Металлическая, внутренняя, двупольная, распашная, глухая, огнестойкая E160, с порогом, доводчик. Ручка нажимная, замок.
ДВ-20	ГОСТ Р 57327-2016	ДПС 01 2100-1850 E130	1	Металлическая, внутренняя, двупольная, распашная, глухая, противопожарная E130, с выпадающим порогом, с уплотнением в притворах. Ручка нажимная, замок.
ДВ-21	ГОСТ 53303-2009	ДПСО 02 2100-1500 EIS60	2	Металлическая, внутренняя, двупольная, распашная, ударостойкое остекление, класс защиты СМЗ (ГОСТ 30826-2014), огнестойкая, дымогазонеpronцаемая EIS60, с порогом не более 14мм, доводчик с координатором движения створок, уплотнение в притворах. Ручка нажимная.
ДВ-21Л	ГОСТ 53303-2009	ДПСО 02 2100-1500Л EIS60	1	Металлическая, внутренняя, двупольная, распашная, ударостойкое остекление, класс защиты СМЗ (ГОСТ 30826-2014), огнестойкая, дымогазонеpronцаемая EIS60, с порогом не более 14мм, доводчик с координатором движения створок, уплотнение в притворах. Ручка нажимная.
ДВ-22	ГОСТ 53303-2009	ДПС 02 2100-1500 EIS60	4	Металлическая, внутренняя, двупольная, распашная, глухая, огнестойкая, дымогазонеpronцаемая EIS60, с порогом не более 14мм, доводчик с координатором движения створок, уплотнение в притворах. Ручка нажимная.
ДВ-22Л	ГОСТ 53303-2009	ДПС 02 2100-1500Л EIS60	3	Металлическая, внутренняя, двупольная, распашная, глухая, огнестойкая, дымогазонеpronцаемая EIS60, с порогом не более 14мм, доводчик с координатором движения створок, уплотнение в притворах. Ручка нажимная.

Ведомость заполнения проемов

Поз.	Обозначение	Наименование	Кол-во шт.	Примечание
Двери наружные				
ДН-1Л	ГОСТ 31173-2016	ДСН 2100-900Л	1	Металлическая, наружная, утепленная, однополная, распашная, глухая, с порогом не более 14мм, доводчик, уплотнение в притворах. Ручка нажимная, замок.
ДН-2Л	ГОСТ 31173-2016	ДСН 2100-1100Л	1	Металлическая, наружная, утепленная, однополная, распашная, глухая, с порогом не более 14мм, доводчик, уплотнение в притворах. Ручка нажимная, замок.
ДН-3	ГОСТ 31173-2016	ДСН 2100-1850	1	Металлическая, наружная, утепленная, двупольная, распашная, глухая, с выпадающим порогом, доводчик с координатором движения створок, уплотнение в притворах. Ручка нажимная, замок.
ДН-4	ГОСТ 53303-2009	ДПС 02 2100-1850 EIS60	1	Металлическая, наружная, утепленная, двупольная, распашная, глухая, огнестойкая, дымогазонеpronцаемая EIS60, с выпадающим порогом, доводчик с координатором движения створок, уплотнение в притворах. Ручка нажимная, замок.

- Данный лист является заданием на разработку рабочей документации дверных блоков;
- Схемы дверных блоков смотри лист 8 данного комплекта;
- Все размеры дверных блоков указаны по проемам без учета монтажных зазоров. Все размеры уточняются по натурным размерам фирмой изготовителем. Члены монтажа разрабатываются фирмой-изготовителем и предоставляются в проектную организацию для согласования.

11-ОМ/2023 – АР-2.0					
3	5	Зам.	<i>Лук</i>	10.11.2025	
2	1	Зам.	<i>Роз</i>	03.10.2025	
Изм.	Кол.уч.	Лист	№ док.	Подпись	Дата
Нач. арх. отд.	Лукина			<i>Лукина</i>	11.2025
ГАП	Бызова			<i>Бызова</i>	11.2025
Руч. гр. арх.	Куляков			<i>Куляков</i>	11.2025
Вед. арх.	Должикова			<i>Должикова</i>	11.2025
ГИП	Зверева			<i>Зверева</i>	11.2025
Н. контроль	Лукина			<i>Лукина</i>	11.2025

Открытые мастерские

Схемы элементов заполнения проемов

Поз.	Эскизы и размеры мм.
Двери внутренние	
ДВ-1	
ДВ-1Л	
ДВ-2	
ДВ-2Л	
ДВ-3	
ДВ-3Л	

Схемы элементов заполнения проемов

Поз.	Эскизы и размеры мм.
Двери внутренние	
ДВ-4Л	
ДВ-5	
ДВ-6	
ДВ-7Л	
ДВ-8	
ДВ-9	

Схемы элементов заполнения проемов

Поз.	Эскизы и размеры мм.
Двери внутренние	
ДВ-9Л	
ДВ-10	
ДВ-10Л	
ДВ-11Л	
ДВ-12	
ДВ-12Л	

Схемы элементов заполнения проемов

Поз.	Эскизы и размеры мм.
Двери внутренние	
ДВ-13	
ДВ-14	
ДВ-14Л	
ДВ-15	
ДВ-16	
ДВ-16Л	

Схемы элементов заполнения проемов

Поз.	Эскизы и размеры мм.
Двери внутренние	
ДВ-17	
ДВ-17Л	
ДВ-18Л	
ДВ-19Л	
ДВ-20	
ДВ-21	

Схемы элементов заполнения проемов

Поз.	Эскизы и размеры мм.
Двери внутренние	
ДВ-21Л	
ДВ-22	
ДВ-22Л	

Схемы элементов заполнения проемов

Поз.	Эскизы и размеры мм.
Двери наружные	
ДН-1Л	
ДН-2Л	
ДН-3	
ДН-4	

1. Данный лист является заданием на разработку рабочей документации дверных блоков.
2. Ведомость заполнения проемов смотри лист 7 данного комплекта.
3. Все размеры дверных блоков указаны по проемам без учета монтажных зазоров. Все размеры уточняются по натурным размерам фирмой-изготовителем. Узлы монтажа разрабатываются фирмой-изготовителем и предоставляются в проектной организации для согласования.

Согласовано	
Согласовано	
Взам. инв. №	
Лист и дата	
Инв. № подл.	

11-ОМ/2023 - АР-2.0					
3	2	Зам.	10.11.2023		
2	1	Зам.	09.10.2023		
Изм.	Кол.ч.	Лист	№ док.	Подпись	Дата
Нач. арх. отд.	Лукина	Лукина	11.2023		
ГАП	Бызова	Бызова	11.2023		
Руч. арх.	Калжоба	Калжоба	11.2023		
Вед. арх.	Должикова	Должикова	11.2023		
ГИП	Зверева	Зверева	11.2023		
Н. контроль	Лукина	Лукина	11.2023		
Гостиница, расположенная по адресу: г. Москва, внутригородское муниципальное образование Преображенское, ул. Потешная, вл. 5, стр. 1, 2					
Гостиница, расположенная по адресу: г. Москва, внутригородское муниципальное образование Преображенское, ул. Потешная, вл. 5, стр. 1, 2					
Стадия	Лист	Листов			
Р	8				
Схемы элементов заполнения проемов					
Открытые мастерские					

Ведомость отделки помещений

Начало

Наименование или номер помещения	Потолок	Площадь, м²	Отделка запотолочного пространства	Площадь, м²	Стены	Площадь, м²	Полы	Площадь, м²	Плинтус	Длина, п.м.	Примечание
0101	Обеспыливание полиуретановой пропиткой	7,71	Обеспыливающая полиуретановая пропитка	18,78	Грунтовка, штукатурка высококачественная по ошпакрованной мелкоячеистой штукатурной сетке, шпатлевка, грунтовка, финишный слой по дизайн-проекту	34,40	12,1	8,37	Плинтус по дизайн проекту	11,12	
	Подвесной потолок по дизайн-проекту	7,71									
1.01.14		0,00		0,00	Грунтовка, штукатурка улучшенная по ошпакрованной мелкоячеистой штукатурной сетке, шпатлевка, грунтовка, улучшенная окраска вазодозумльсионной краской, класс поверхности K2	1,32	12	9,92	Керамогранитная плитка на клею в цвет пола, h=100 мм	16,08	
				Отделка торцов лестничных маршей: затирка, шпаклевка, грунтовка, улучшенная окраска вазодозумльсионной краской, класс поверхности K2, цвет белый							
0102	Затирка, шпаклевка, грунтовка, улучшенная окраска вазодозумльсионной краской, класс поверхности K2, цвет белый	105,77		0,00	Грунтовка, штукатурка улучшенная по ошпакрованной мелкоячеистой штукатурной сетке, шпатлевка, грунтовка, улучшенная окраска вазодозумльсионной краской, класс поверхности K2	567,64	15	5,36	Керамогранитная плитка на клею в цвет пола, h=100 мм	97,89	
					Обеспыливающая полиуретановая пропитка	13,62	7	89,08			
0103,0107,0109,0115,0120,016.01,016.06,016.11,016.18,016.22,016.32,016.40,016.51,016.56	Затирка, шпаклевка, грунтовка, улучшенная окраска вазодозумльсионной краской, класс поверхности K2, цвет белый	102,19		0,00	Грунтовка, штукатурка улучшенная по ошпакрованной мелкоячеистой штукатурной сетке, шпатлевка, грунтовка, улучшенная окраска вазодозумльсионной краской, класс поверхности K2	772,44	7.1	104,57	Керамогранитная плитка на клею в цвет пола, h=100 мм	116,34	
0104,0110,0116,0121,0122	Затирка, шпаклевка, грунтовка, улучшенная окраска вазодозумльсионной краской, класс поверхности K2, цвет белый	158,93		0,00	Грунтовка, штукатурка улучшенная по ошпакрованной мелкоячеистой штукатурной сетке, шпатлевка, грунтовка, улучшенная окраска вазодозумльсионной краской, класс поверхности K2	478,07	12	68,58	Керамогранитная плитка на клею в цвет пола, h=100 мм	96,90	
					Отделка торцов лестничных маршей: затирка, шпаклевка, грунтовка, улучшенная окраска вазодозумльсионной краской, класс поверхности K2, цвет белый	18,86	7.1	99,82			
0105,0106,0117,0118	Обеспыливание полиуретановой пропиткой	67,91	Обеспыливающая полиуретановая пропитка	194,65	Грунтовка, штукатурка высококачественная по ошпакрованной мелкоячеистой штукатурной сетке, шпатлевка, грунтовка, финишный слой по дизайн-проекту	136,85	7.2	69,71	Плинтус по дизайн проекту	60,63	
	Подвесной потолок по дизайн-проекту	65,17									
0108,0119	Затирка, шпаклевка, грунтовка, улучшенная окраска вазодозумльсионной краской, класс поверхности K2, цвет белый	184,03		0,00	Грунтовка, штукатурка улучшенная по ошпакрованной мелкоячеистой штукатурной сетке, шпатлевка, грунтовка, улучшенная окраска вазодозумльсионной краской, класс поверхности K2	829,79	7	189,67	Керамогранитная плитка на клею в цвет пола, h=100 мм	145,39	
					Грунтовка, штукатурка простая по ошпакрованной мелкоячеистой штукатурной сетке, класс поверхности K1, клеевой состав, керамическая плитка светлых теплых тонов		6	12,70			
0111,0112	Затирка, шпаклевка, грунтовка, улучшенная окраска вазодозумльсионной краской, класс поверхности K2, цвет белый	12,30		0,00	Грунтовка, штукатурка простая по ошпакрованной мелкоячеистой штукатурной сетке, класс поверхности K1, клеевой состав, керамическая плитка светлых теплых тонов	99,25	6.1	1,25		0,00	
					Грунтовка, штукатурка улучшенная по ошпакрованной мелкоячеистой штукатурной сетке, шпатлевка, грунтовка, улучшенная окраска вазодозумльсионной краской, класс поверхности K2		11	1,61	Керамогранитная плитка на клею в цвет пола, h=100 мм	55,95	
0113	Затирка, шпаклевка, грунтовка, улучшенная окраска вазодозумльсионной краской, класс поверхности K2, цвет белый	52,94		0,00	Грунтовка, штукатурка улучшенная по ошпакрованной мелкоячеистой штукатурной сетке, шпатлевка, грунтовка, улучшенная окраска вазодозумльсионной краской, класс поверхности K2	242,51	4	42,10	Керамогранитная плитка на клею в цвет пола, h=100 мм	55,95	
					Грунтовка, штукатурка улучшенная по ошпакрованной мелкоячеистой штукатурной сетке, шпатлевка, грунтовка, улучшенная окраска вазодозумльсионной краской, класс поверхности K2		7.1	8,41			
0114	Затирка, шпаклевка, грунтовка, улучшенная окраска вазодозумльсионной краской, класс поверхности K2, цвет белый	114,52		0,00	Грунтовка, штукатурка улучшенная по ошпакрованной мелкоячеистой штукатурной сетке, шпатлевка, грунтовка, улучшенная окраска вазодозумльсионной краской, класс поверхности K2	491,34	11	0,75	Керамогранитная плитка на клею в цвет пола, h=100 мм	87,30	
					Грунтовка, штукатурка простая по ошпакрованной мелкоячеистой штукатурной сетке, класс поверхности K1, клеевой состав, керамическая плитка светлых теплых тонов		4	3,87			
03.01,03.02,03.03,03.04,03.05,03.09,03.12,03.17,03.19,03.20,03.24	Затирка, шпаклевка, грунтовка, окраска вазодозумльсионной краской, класс поверхности K1, цвет белый	146,71		0,00	Грунтовка, штукатурка простая по ошпакрованной мелкоячеистой штукатурной сетке, шпатлевка, грунтовка, окраска вазодозумльсионной краской, класс поверхности K1	845,30	5	147,95	Керамическая плитка на клею в цвет пола, h=100 мм	162,53	
					Грунтовка, штукатурка простая по ошпакрованной мелкоячеистой штукатурной сетке, класс поверхности K1, клеевой состав, керамическая плитка светлых теплых тонов		6	30,22			
03.06,03.25	Минераловатные плиты Технониколь Технофас 145 кг/куб.м, толщина 100 мм (объем учтен в АР-10), штукатурка по стеклосетке, окраска вазодозумльсионной краской, класс поверхности K1, цвет белый	29,75		0,00	Минераловатные плиты Технониколь Технофас 145 кг/куб.м, толщина 100 мм(объем учтен в АР-10), штукатурка по стеклосетке, окраска вазодозумльсионной краской, класс поверхности K1, цвет белый	242,40	15	5,82	Керамическая плитка на клею в цвет пола, h=100 мм	31,44	

Ведомость отделки помещений

Продолжение

Наименование или номер помещения	Потолок	Площадь, м²	Отделка запотолочного пространства	Площадь, м²	Стены	Площадь, м²	Полы	Площадь, м²	Плинтус	Длина, п.м.	Примечание
03.08,03.23,03.26	Обеспыливание полиуретановой пропиткой	13,88		0,00	Обеспыливающая полиуретановая пропитка	134,18	15	13,87		0,00	
03.10	Минераловатные плиты Технониколь Технофас 145 кг/куб.м, толщина 100 мм (объем учтен в АР-10), штукатурка по стеклосетке, окраска вазодозумльсионной краской, класс поверхности K1, цвет белый	97,17		0,00	Минераловатные плиты Технониколь Технофас 145 кг/куб.м, толщина 100 мм (объем учтен в АР-10), штукатурка по стеклосетке, окраска вазодозумльсионной краской, класс поверхности K1, цвет белый	303,57	6	96,86	Керамическая плитка на клею в цвет пола, h=100 мм	58,13	
	Затирка, шпаклевка, грунтовка, окраска вазодозумльсионной краской, класс поверхности K1, цвет белый	18,29		0,00	Грунтовка, штукатурка простая по ошпакрованной мелкоячеистой штукатурной сетке, шпатлевка, грунтовка, окраска вазодозумльсионной краской, класс поверхности K1	118,17	6	18,12	Керамическая плитка на клею в цвет пола, h=100 мм	22,25	
03.13,03.21	Минераловатные плиты Технониколь Технофас 145 кг/куб.м, толщина 100 мм (объем учтен в АР-10), штукатурка по стеклосетке, окраска вазодозумльсионной краской, класс поверхности K1, цвет белый	64,61		0,00	Минераловатные плиты Технониколь Технофас 145 кг/куб.м, толщина 100 мм (объем учтен в АР-10), штукатурка по стеклосетке, окраска вазодозумльсионной краской, класс поверхности K1, цвет белый	356,33	15	4,63	Керамическая плитка на клею в цвет пола, h=100 мм	40,81	
	Затирка, шпаклевка, грунтовка, окраска вазодозумльсионной краской, класс поверхности K1, цвет белый	124,77		0,00	Грунтовка, штукатурка простая по ошпакрованной мелкоячеистой штукатурной сетке, шпатлевка, грунтовка, окраска вазодозумльсионной краской, класс поверхности K1, цвет белый	64,24	6	64,24			
03.15	Минераловатные плиты Технониколь Технофас 145 кг/куб.м, толщина 100 мм (объем учтен в АР-10), штукатурка по стеклосетке, окраска вазодозумльсионной краской, класс поверхности K1, цвет белый	124,77		0,00	Минераловатные плиты Технониколь Технофас 145 кг/куб.м, толщина 100 мм (объем учтен в АР-10), штукатурка по стеклосетке, окраска вазодозумльсионной краской, класс поверхности K1, цвет белый	410,49	11.1	0,49	Керамическая плитка на клею в цвет пола, h=100 мм	78,54	
	Затирка, шпаклевка, грунтовка, окраска вазодозумльсионной краской, класс поверхности K1, цвет белый	11,27		0,00	Грунтовка, штукатурка простая по ошпакрованной мелкоячеистой штукатурной сетке, шпатлевка, грунтовка, окраска вазодозумльсионной краской, класс поверхности K1, цвет белый	54,09	4.1	1,55			
04.01	Затирка, шпаклевка, грунтовка, окраска вазодозумльсионной краской, класс поверхности K1, цвет белый	11,27		0,00	Грунтовка, штукатурка простая по ошпакрованной мелкоячеистой штукатурной сетке, шпатлевка, грунтовка, окраска вазодозумльсионной краской, класс поверхности K1, цвет белый	54,09	3	11,30	Керамическая плитка на клею в цвет пола, h=100 мм	12,90	
	Затирка, шпаклевка, окраска фасадной водно-дисперсионной краской	65,87		0,00	Грунтовка, штукатурка цементно-песчаная по металлической ошпакрованной мелкоячеистой штукатурной сетке, с последующей окраской фасадной краской	124,93	14	1,03		0,00	
04.02,04.03,04.04,04.05		0,00		0,00		0,00	1	39,09		0,00	
015.01	Обеспыливание полиуретановой пропиткой	2850,42		0,00	Обеспыливающая полиуретановая пропитка	2201,29	9	2982,62		0,00	
015.02	Обеспыливание полиуретановой пропиткой	8,03	Обеспыливающая полиуретановая пропитка	31,31	Грунтовка, штукатурка улучшенная по ошпакрованной мелкоячеистой штукатурной сетке, шпатлевка, грунтовка, улучшенная окраска вазодозумльсионной краской, класс поверхности K2	39,41	7.1	8,46	Керамогранитная плитка на клею в цвет пола, h=100 мм	11,90	
	Подвесной потолок по типу "Армстронг" 600x600 мм, цвет белый	7,98									
015.03	Обеспыливание полиуретановой пропиткой	2,73	Обеспыливающая полиуретановая пропитка	18,90	Грунтовка, штукатурка простая по ошпакрованной мелкоячеистой штукатурной сетке, класс поверхности K1, клеевой состав, керамическая плитка светлых теплых тонов	13,90	6	2,73		0,00	
	Подвесной потолок алюминиевый реечный, цвет белый	2,73									
015.04	Затирка, шпаклевка, грунтовка, улучшенная окраска вазодозумльсионной краской, класс поверхности K2, цвет белый	11,93		0,00	Грунтовка, штукатурка простая по ошпакрованной мелкоячеистой штукатурной сетке, класс поверхности K1, клеевой состав, керамическая плитка светлых теплых тонов	47,55	6	12,28		0,00	
017.01	Минераловатные плиты Технониколь Технофас 145 кг/куб.м, толщина 150 мм (объем учтен в АР-10), минеральная штукатурка по стеклосетке, с последующей окраской фасадной водно-дисперсионной краской	45,26		0,00	Минераловатные плиты Технониколь Технофас 145 кг/куб.м, толщина 150 мм (объем учтен в АР-10), минеральная штукатурка по стеклосетке, с последующей окраской фасадной водно-дисперсионной краской	90,40	10	35,62		0,00	
	Затирка, шпаклевка, грунтовка, окраска вазодозумльсионной краской, класс поверхности K2, цвет белый	3,83		0,00	Грунтовка, штукатурка простая по ошпакрованной мелкоячеистой штукатурной сетке, класс поверхности K1, клеевой состав, керамическая плитка светлых теплых тонов	33,08	11	1,54			
017.02	Затирка, шпаклевка, грунтовка, окраска вазодозумльсионной краской, класс поверхности K2, цвет белый	3,83		0,00	Грунтовка, штукатурка простая по ошпакрованной мелкоячеистой штукатурной сетке, класс поверхности K1, клеевой состав, керамическая плитка светлых теплых тонов	33,08	4	3,83		0,00	

Данный лист смотри совместно с листом 10 данного комплекта.

11-ОМ/2023 - АР-2.0									
Гостиница, расположенная по адресу: г. Москва, внутригородское муниципальное образование Преображенское, ул. Пешная, вл. 5, стр. 1, 2									
Изм.	Жол.уч.	Лист	№ док.	Подпись	Дата				
Нач.арх.отд.	Лукина	Лукина	07.2025		07.2025	Стадия	Лист	Листов	
ГАП	Бизова	Бизова	07.2025		07.2025	Р	9		
Рук.арх.	Кулякова	Кулякова	07.2025		07.2025				
Вед.арх.	Должикова	Должикова	07.2025		07.2025				
ГИП	Зверева	Зверева	07.2025		07.2025				
Н.контроль	Лукина	Лукина	07.2025		07.2025				

Ведомость отделки помещений

Окончание

Наименование или номер помещения	Потолок	Площадь, м ²	Отделка запотолочного пространства	Площадь, м ²	Стены	Площадь, м ²	Полы	Площадь, м ²	Плинтус	Длина, п.м.	Примечание
017.03,017.05	Затирка, шпаклевка, грунтовка, улучшенная окраска водоземulsionной краской, класс поверхности К2, цвет белый	11,07		0,00	Грунтовка, штукатурка улучшенная по оцинкованной мелкоячеистой штукатурной сетке, шпатлевка, грунтовка, улучшенная окраска водоземulsionной краской, класс поверхности К2	63,04	11 4	1,04 10,86	Керамогранитная плитка на клею в цвет пола, h=100 мм	13,24	
017.04	Затирка, шпаклевка, грунтовка, улучшенная окраска водоземulsionной краской, класс поверхности К2, цвет белый	17,52		0,00	Грунтовка, штукатурка улучшенная по оцинкованной мелкоячеистой штукатурной сетке, шпатлевка, грунтовка, улучшенная окраска водоземulsionной краской, класс поверхности К2 Отделка торцов лестничных маршей: затирка, шпаклевка, грунтовка, улучшенная окраска водоземulsionной краской, класс поверхности К2, цвет белый	65,58 3,17	11 12 4	1,72 14,04 11,46	Керамогранитная плитка на клею в цвет пола, h=100 мм	11,54	
Лифтовые шахты					Обеспыливающая полиуретановая пропитка	325,45	15	26,90			

Согласовано				
Согласовано				

Инв. № подл.	
Подп. и дата	
Взам. инв. №	

Данный лист смотри совместно с листом 9 данного комплекта.

						11-ОМ/2023 - АР-2.0			
						Гостиница, расположенная по адресу: г. Москва, внутригородское муниципальное образование Преображенское, ул. Потешная, вл. 5, стр. 1, 2			
Изм.	Кол.уч.	Лист	№ док.	Подпись	Дата	Гостиница, расположенная по адресу: г. Москва, внутригородское муниципальное образование Преображенское, ул. Потешная, вл. 5, стр. 1, 2	Стадия	Лист	Листов
Нач.арх.отд.	Лукина			<i>Лукина</i>	07.2025		Р	10	
ГАП	Бызова			<i>Бызова</i>	07.2025				
Рук.гр.арх.	Киляков			<i>Киляков</i>	07.2025				
Вед.арх.	Должикова			<i>Должикова</i>	07.2025				
ГИП	Зверева			<i>Зверева</i>	07.2025	Ведомость отделки помещений (окончание)			
Н.контроль	Лукина			<i>Лукина</i>	07.2025				