

PROJECT
2018

ООО «Проект-2018»

**«Жилой комплекс со встроенно-пристроенными помещениями на
1-х этажах и подземной автостоянкой», расположенный на
земельном участке по адресу: г. Москва, Горбунова ул., влд. 27
(ЗАО, 77:07:0004010:37)**

ПРОЕКТНАЯ ДОКУМЕНТАЦИЯ

**Раздел 4
Конструктивные решения
Часть 2
Конструктивные решения комплекса
Книга 1
Конструктивные решения подземной части**

ГКО-319/22-КР1

**Заказчик: АО «ГК «ОСНОВА»
Проектировщик: ООО «Проект-2018»**

г. Москва, 2025

«Жилой комплекс со встроенно-пристроенными помещениями на 1-х этажах и подземной автостоянкой», расположенный на земельном участке по адресу: г. Москва, Горбунова ул., влд. 27 (ЗАО, 77:07:0004010:37)

ПРОЕКТНАЯ ДОКУМЕНТАЦИЯ

**Раздел 4
Конструктивные решения
Часть 2
Конструктивные решения комплекса
Книга 1
Конструктивные решения подземной части**

ГКО-319/22-КР1

Заказчик: АО «ГК «ОСНОВА»
Проектировщик: ООО «Проект-2018»

Генеральный директор

Главный инженер проекта

Главный архитектор проекта

Руководитель авторского коллектива



Голованова Н.Н.

Дачкина К.В.

Аристова Е.Ю.

Лайко А.А.

г. Москва, 2025

Содержание книги 1

Обозначение	Наименование	Стр.
ГКО-319/22-КР3.Т	Титульный лист	1
ГКО-319/22-4.2-КР.С	Содержание части 2.	3а
ГКО-319/22-4.2.1-КР1.С	Содержание книги 1.	3
ГКО-319/22-4.2.1-КР1-1	Схема расположения фундаментных плит.	4
ГКО-319/22-4.2.1-КР1-2	Схема расположения несущих конструкций -2-го этажа.	5
ГКО-319/22-4.2.1-КР1-3	Схема расположения плиты перекрытия над -2-м этажом.	6
ГКО-319/22-4.2.1-КР1-4	Схема расположения несущих конструкций -1-го этажа.	7
ГКО-319/22-4.2.1-КР1-5	Схема расположения плиты перекрытия над -1-м этажом.	8
ГКО-319/22-4.2.1-КР1-6	Подземная часть. Разрезы В-В, Г-Г, Д-Д, Е-Е.	9
ГКО-319/22-4.2.1-КР1-7	Схема расположения геологических разрезов.	10
ГКО-319/22-4.2.1-КР1-8	Разрезы 1-1, 2-2.	11
ГКО-319/22-4.2.1-КР1-9	Разрезы 5-5, 6-6.	12
ГКО-319/22-4.2.1-КР1-10	Разрез 9-9.	13
ГКО-319/22-4.2.1-КР1-11	Схемы армирования несущих конструкций.	14
ГКО-319/22-4.2.1-КР1-12	Схема устройства подпорной стены и ландшафтной лестницы.	15
ГКО-319/22-4.2.1-КР1-13	Узлы гидроизоляции.	16

Согласовано			

Взам. инв. №

Подп. и дата

Инв.№ подл.

Изм.	Кол. уч.	Лист	№ док.	Подп.	Дата
Разработал:		Дорская			12.24
ГИП		Дачкина			12.24
Н. контр.		Гринберг			12.24
Нач.отд.		Барабаш			12.24

Шифр: ГКО-319/22-4.2.1-КР1.С

Содержание книги 1

Стадия	Лист	Листов
П	1	1

000 «Проект-2018»

Схема расположения фундаментных плит.

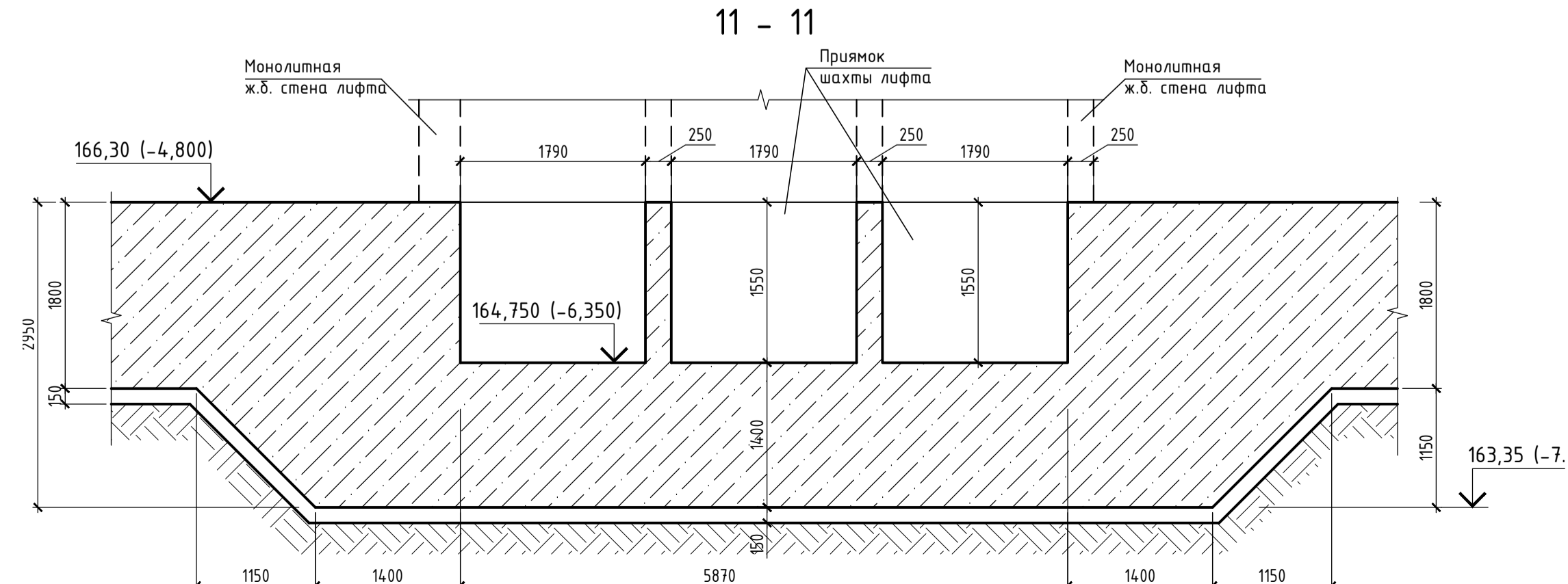
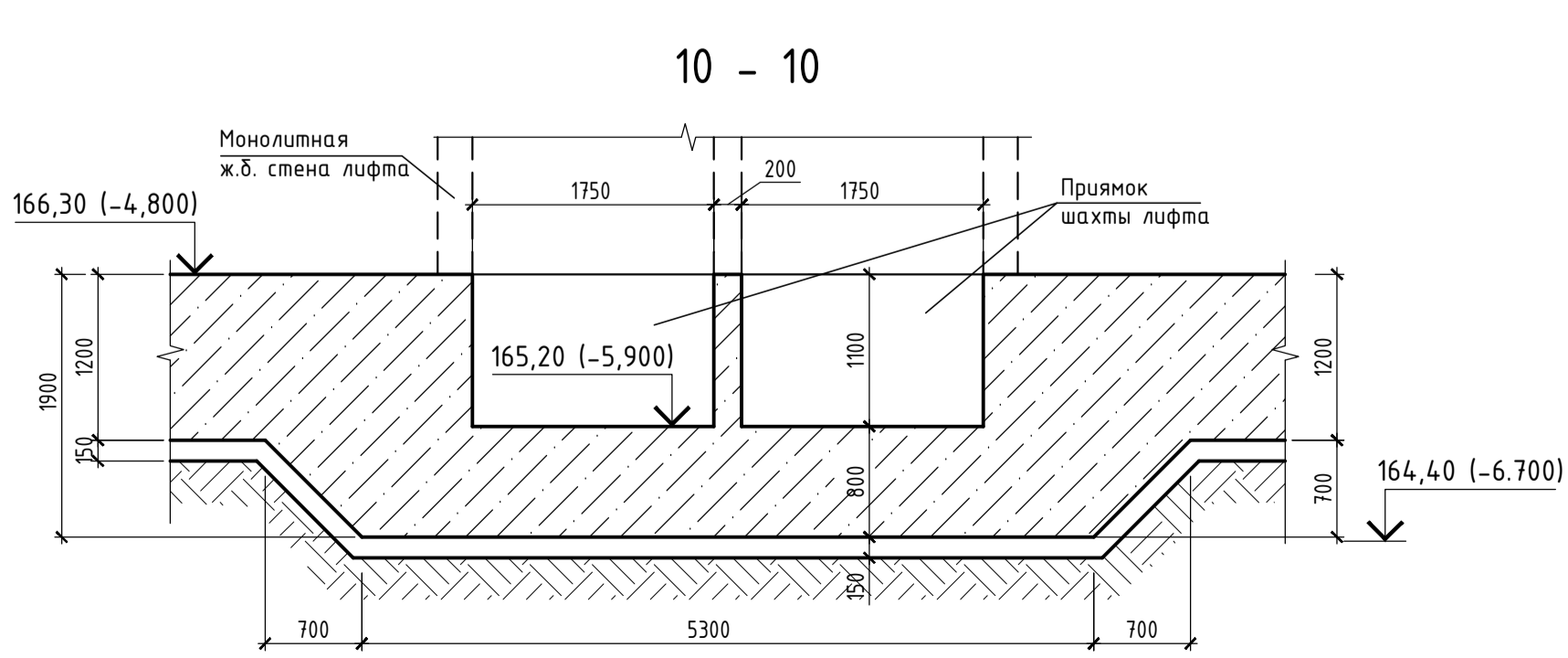
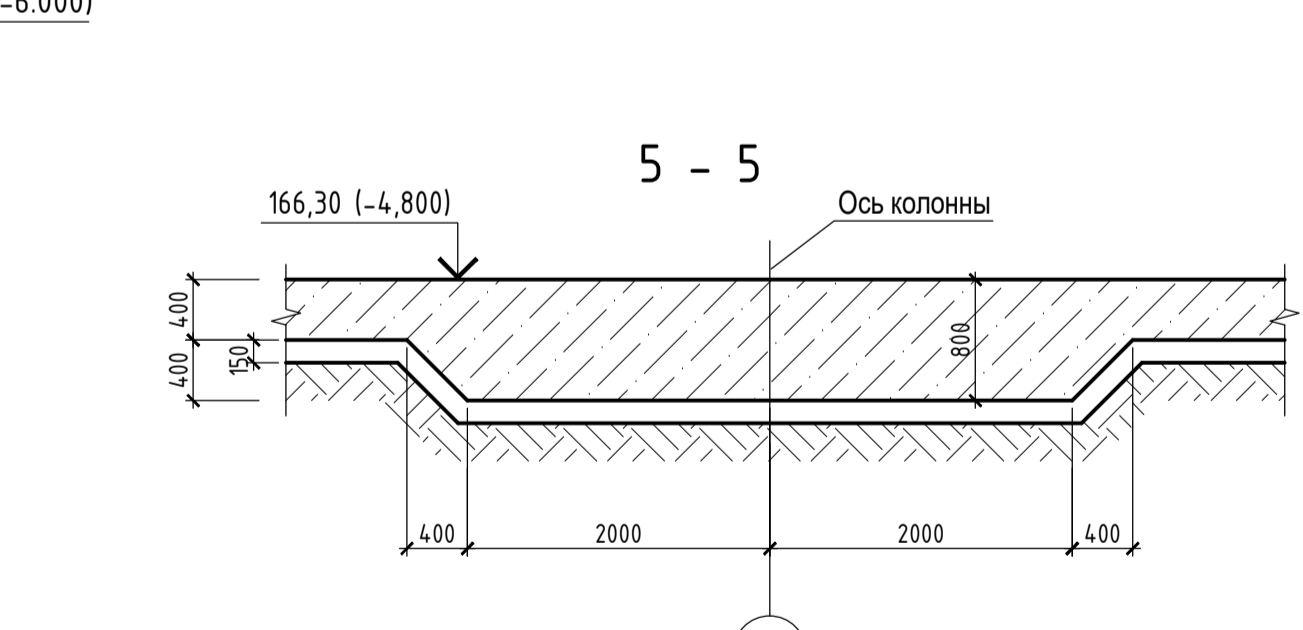
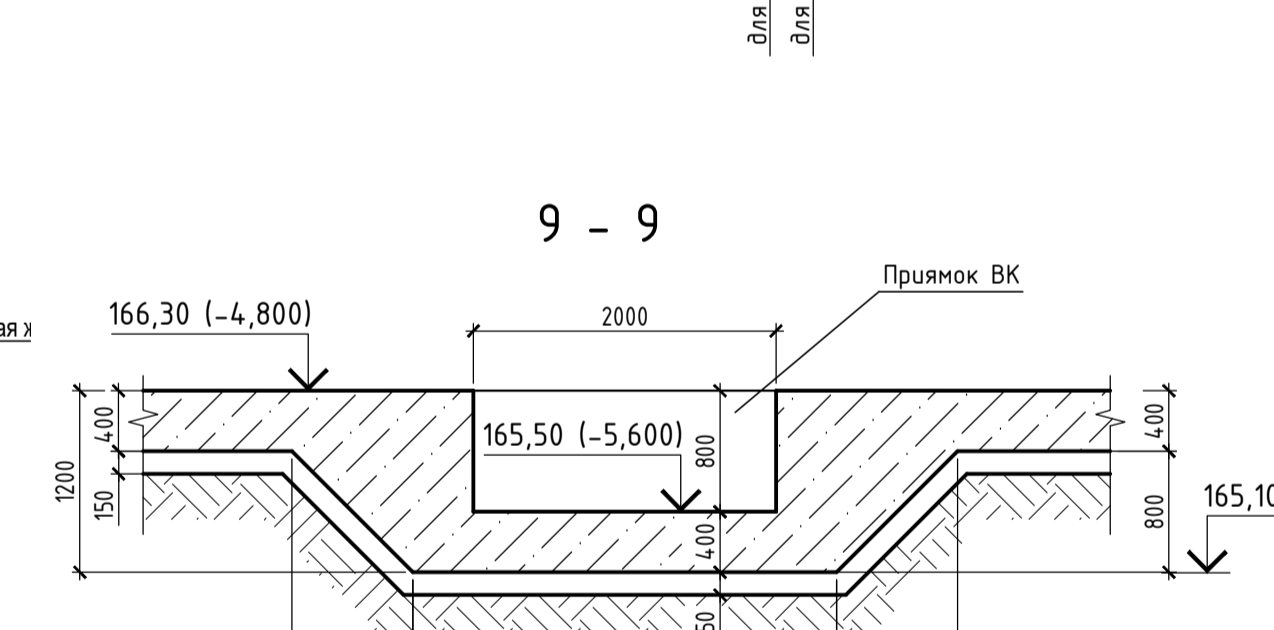
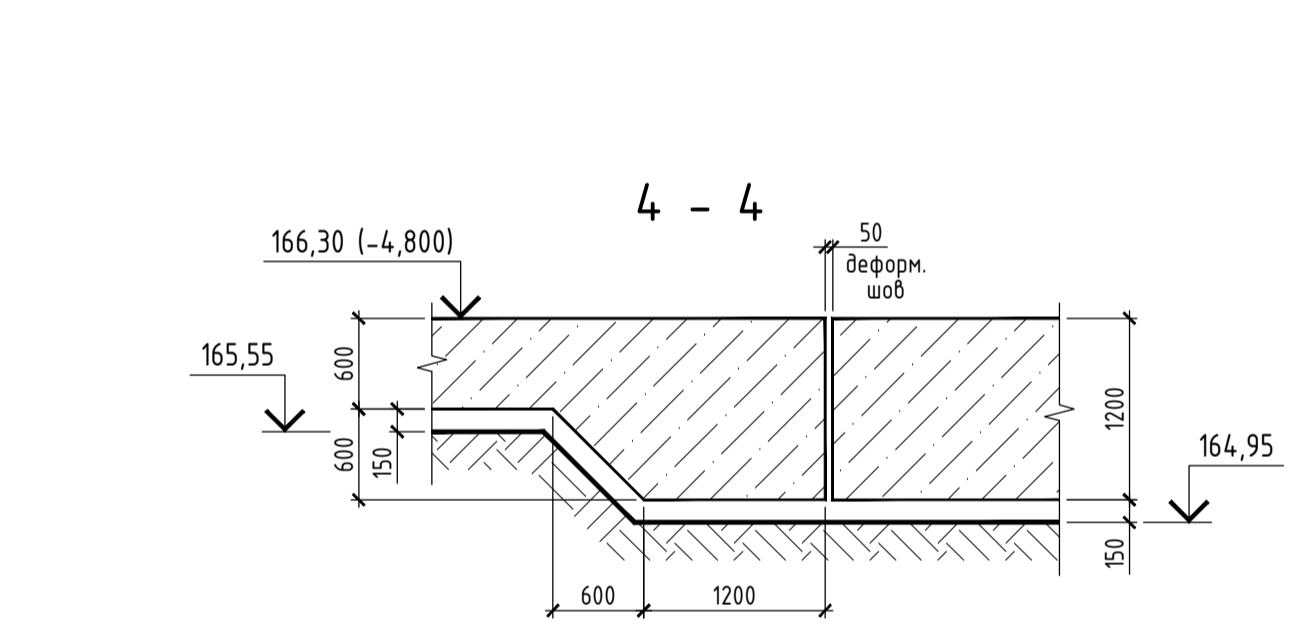
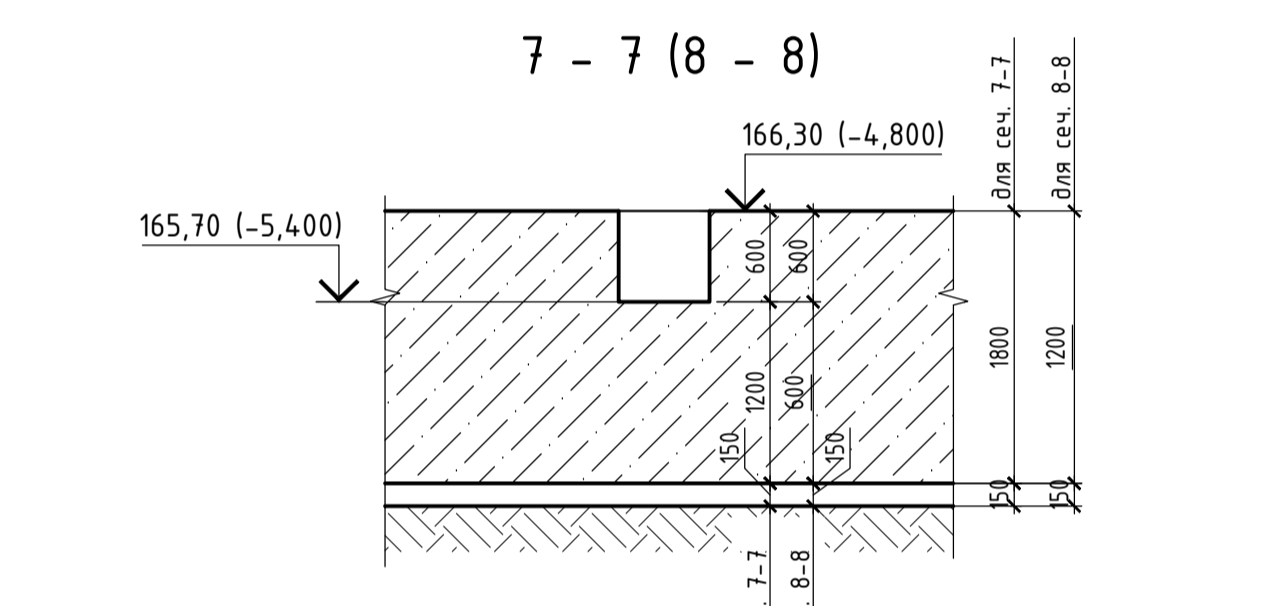
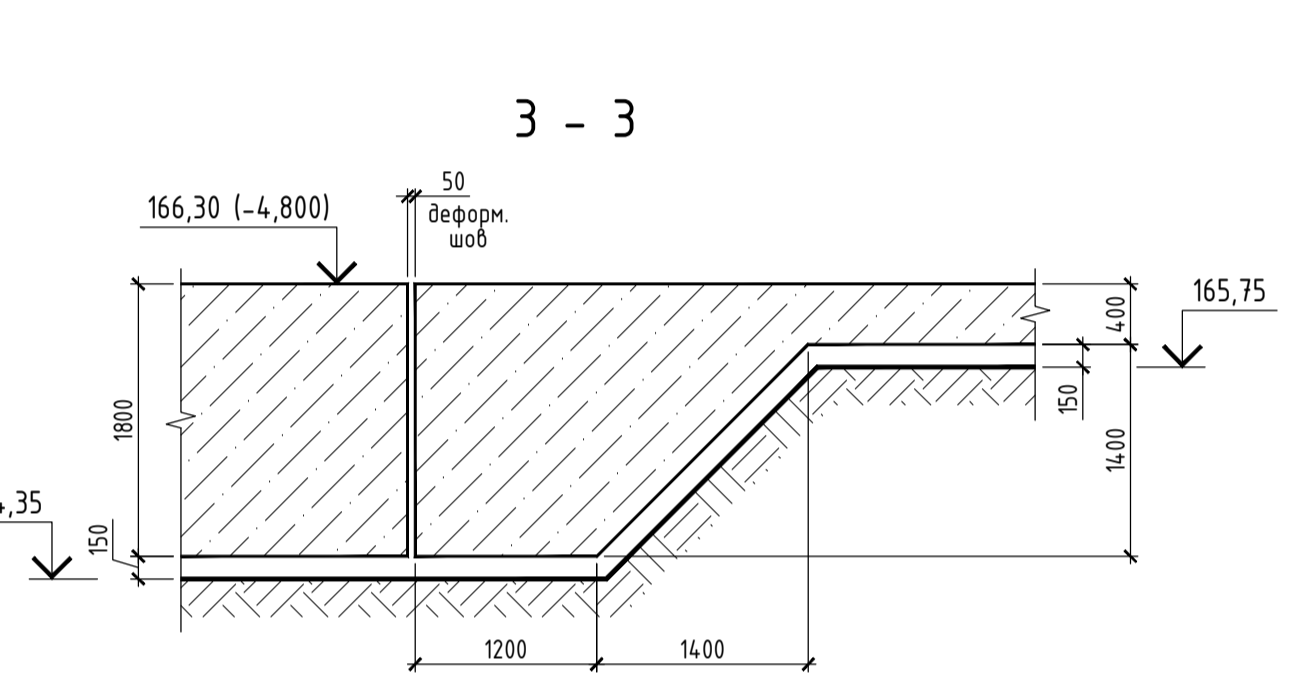
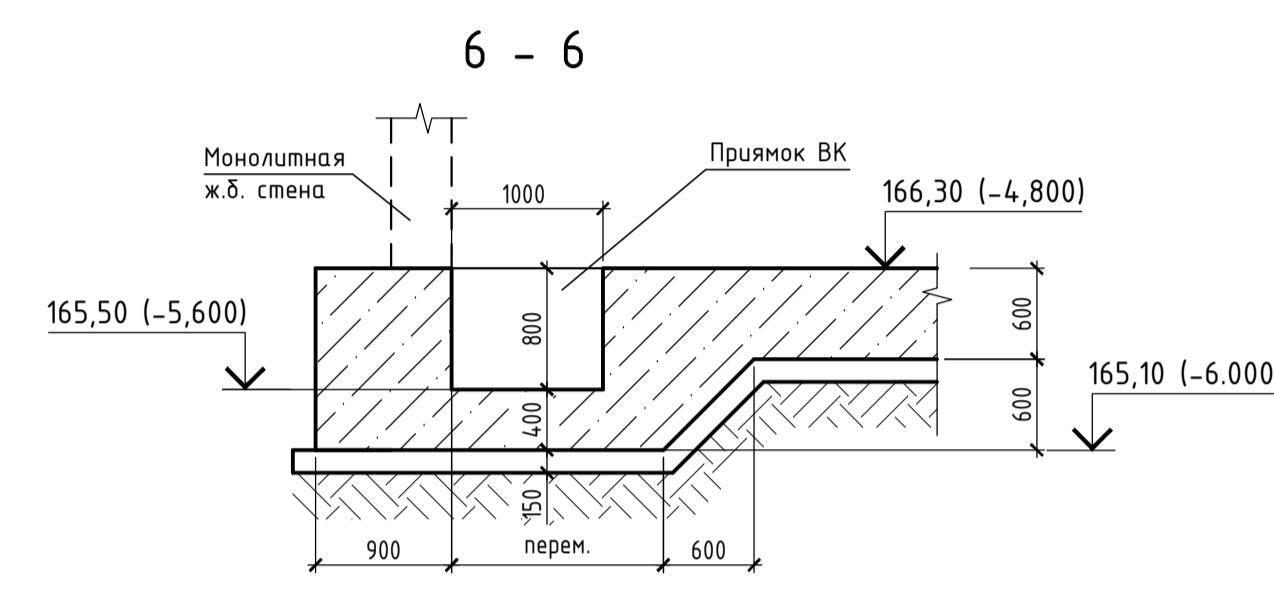
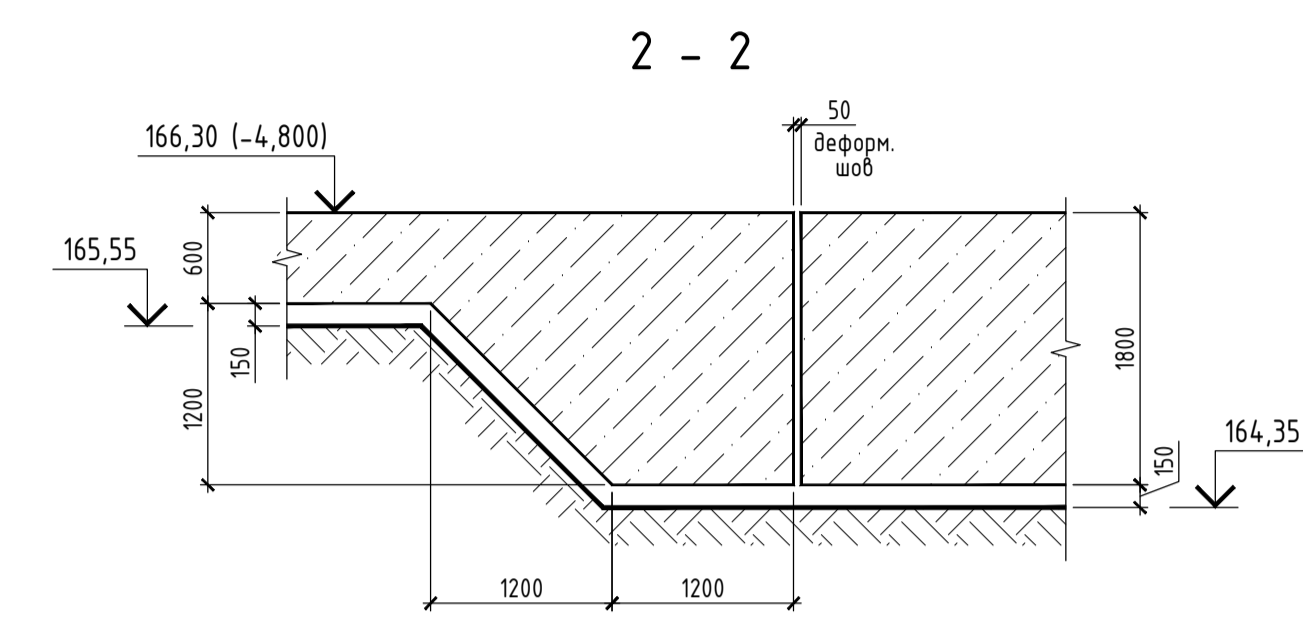
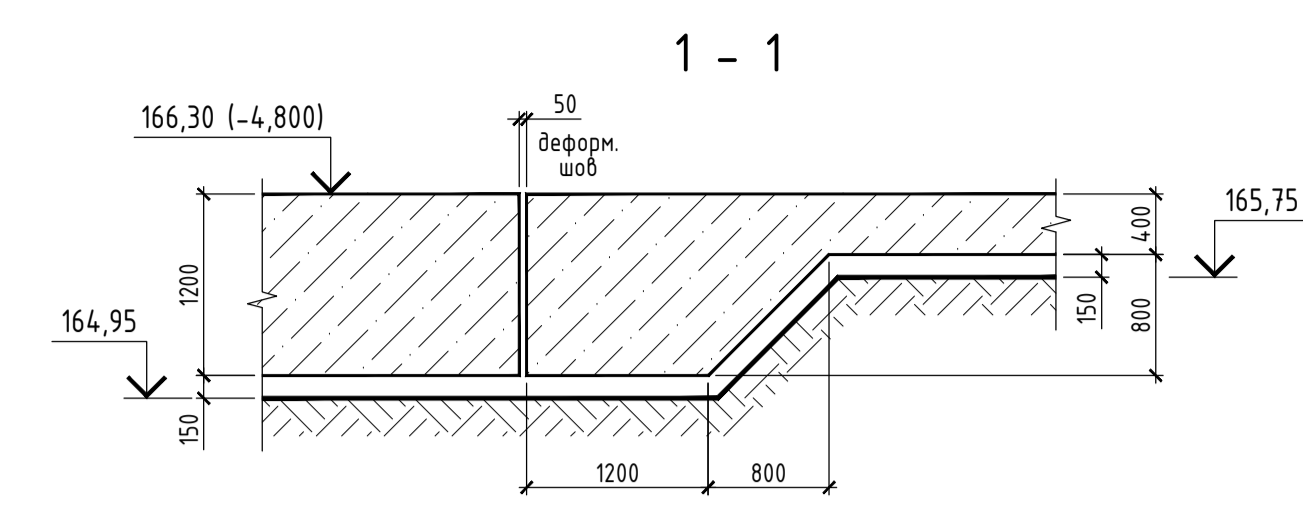
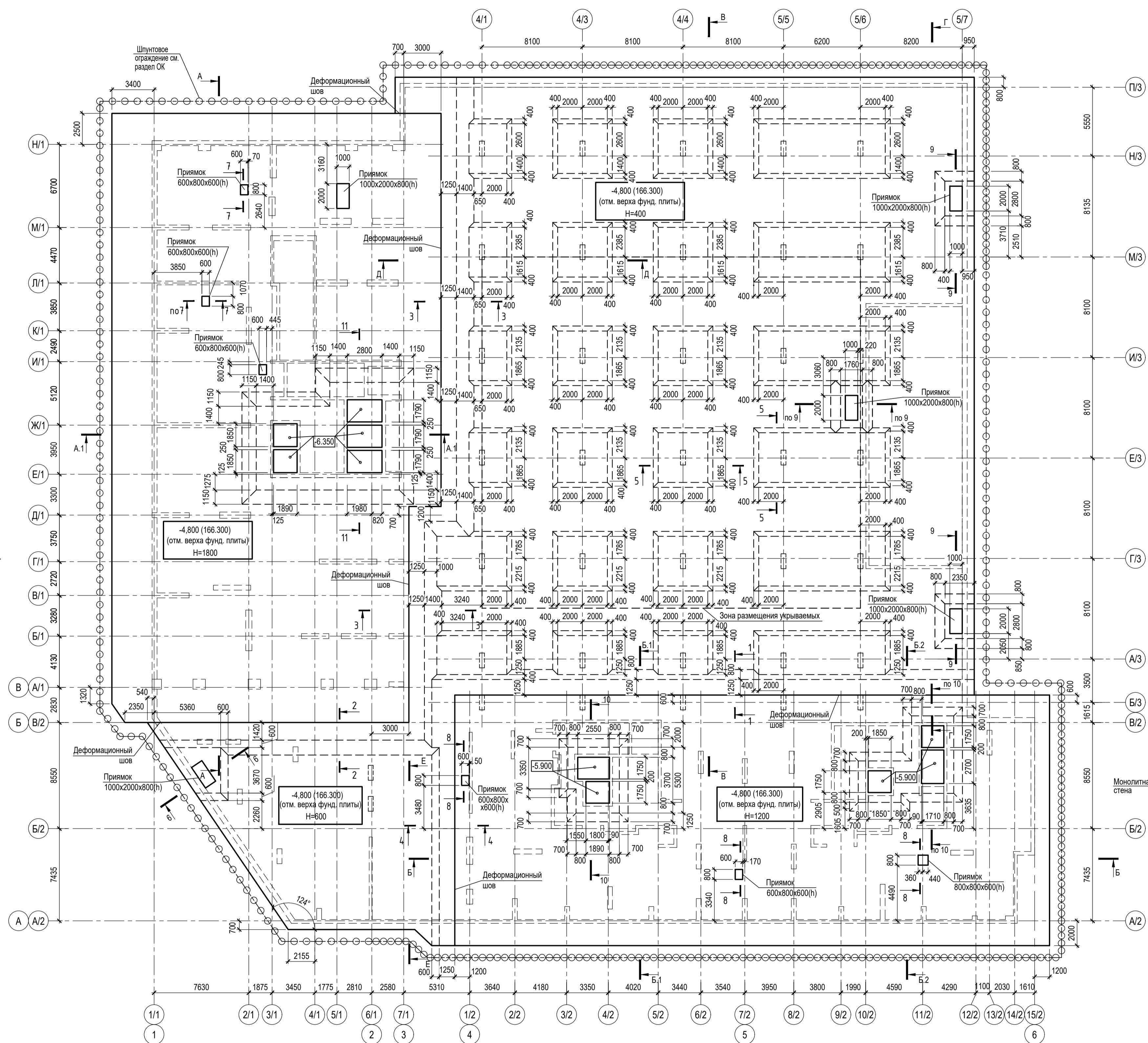

Условные обозначения

- 6.350 - отм. дна приемков лифтов корпуса 1.
- 5.900 - отм. дна приемков лифтов корпуса 2.
- Зоны установки арм. выпусков для вертик. несущ. конструкций
- Зоны установки арм. выпусков для стен

1. Разрез А - А см. лист 9 раздела КР2, разрез Б - Б см. лист 19 раздела КР3.
2. Разрезы В - В, Г - Г, Д - Д, Е - Е см. лист 6 данного раздела.

Изм.					Коп.уч.					Лист					Подпись					Дата				
Разработал					Гринберг					12.2024					12.2024									
Проверил					Дорская					12.2024					12.2024									
ГИП					Дачкина					12.2024					12.2024									
Нач. ОСК					Барабаш					12.2024					12.2024									
Н.контроль					Мушина					12.2024					12.2024									

Заказчик: АО "ГК ОСНОВА"
Шифр: ГКО-319/22-4.2.1

Жилой комплекс со встроенно-пристроенными помещениями на 1-х этажах и подземной автостоянкой, расположенный на земельном участке по адресу: г. Москва, Горбунова ул., влад. 27 (ЗАО, 77:07:000401037)

КР1

Конструктивные решения подземной части.

Стадия: П

Лист: 1

Листов: 1

ООО "Проект-2018"

Схема расположения несущих конструкций -2-го этажа.

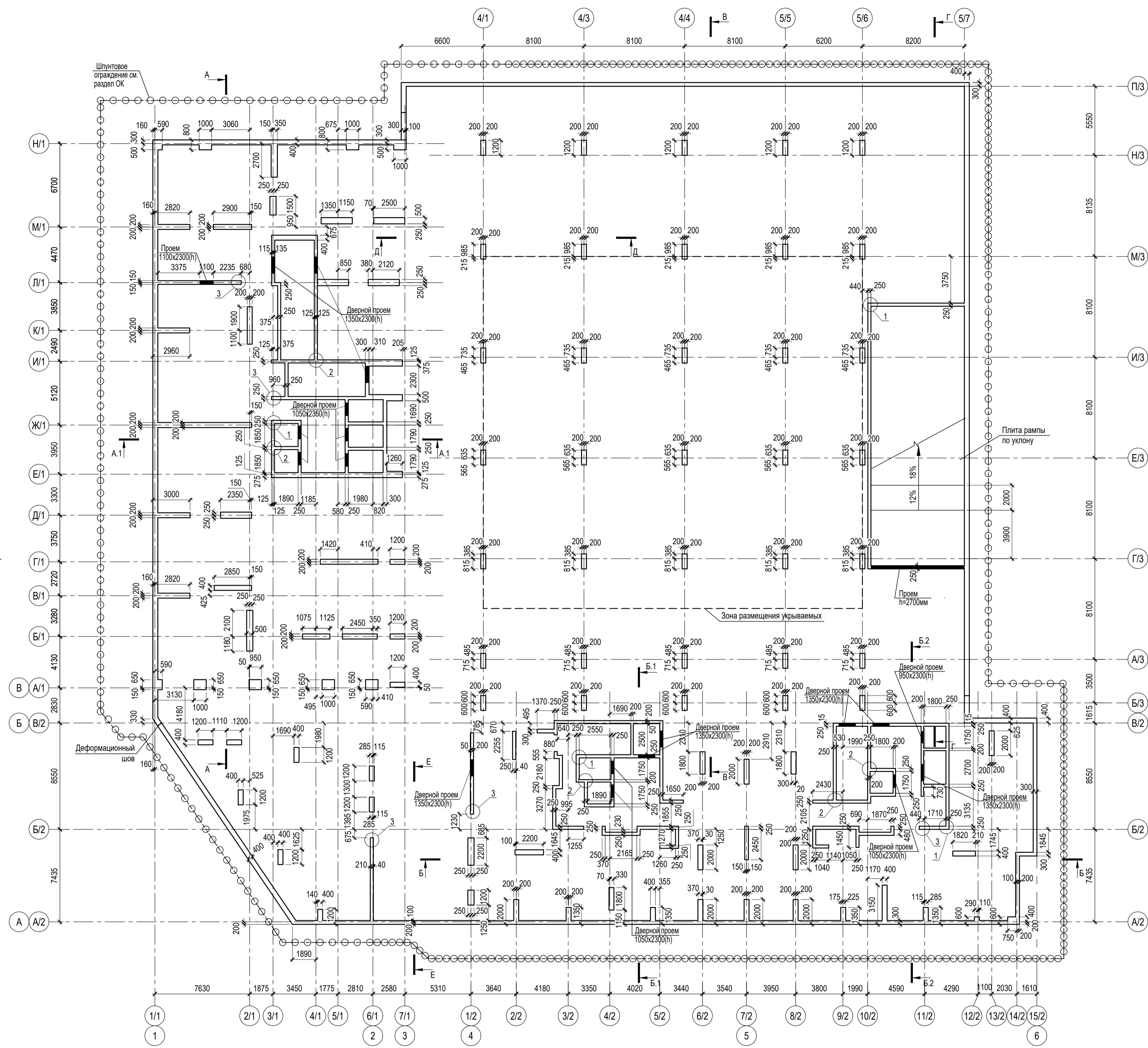

1. Разрез А - А см. лист 9, разрез А.1 - А.1 см. лист 12 раздела КР2.
Разрез Б - Б см. лист 19, разрез Б.1 - Б.1 см. лист 20, разрез Б.2 - Б.2 см. лист 21 раздела КР3.
2. Разрезы В - В, Г - Г, Д - Д, Е - Е см. лист 6 данного раздела.
3. Узлы 1, 2, 3 см. лист 11.

±0,000=171,10

Заказчик: АО "ГК "ОСНОВА" Шифр: ГКО-319/22-4.2.1					КР1				
Жилой комплекс со встроенно-пристроенными помещениями на 1-х этажах и подземной автостоянкой, расположенный на земельном участке по адресу: г. Москва, Горбунова ул., влад. 27 (ЗАО, 77:07:0004010.37)									
Изм.	Кол.уч.	Лист	Издок.	Подпись	Дата	Конструктивные решения подземной части.	Стадия	Лист	Листов
Разработал	Гринберг			<i>Гринберг</i>	12.2024	Конструктивные решения подземной части.	П	2	Листов
Проверил	Дорская			<i>Дорская</i>	12.2024				
ГИП	Дачкина			<i>Дачкина</i>	12.2024				
Нач. ОСК	Барабаш			<i>Барабаш</i>	12.2024				
Н.контроль	Мукина			<i>Мукина</i>	12.2024	Схема расположения несущих конструкций -2-го этажа.			ООО "Проект-2018"

Имя, И.подп. _____
 Подпись и дата _____
 Взам. инв. N _____
 СОПАСОВАНО _____

Схема расположения плиты перекрытия над -2-м этажом.

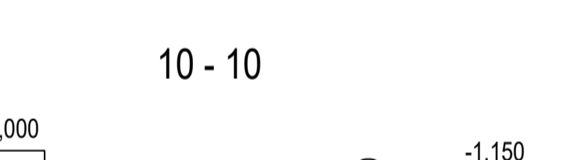
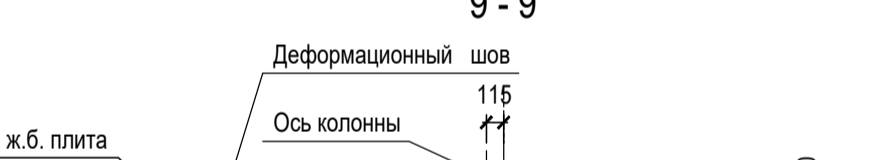
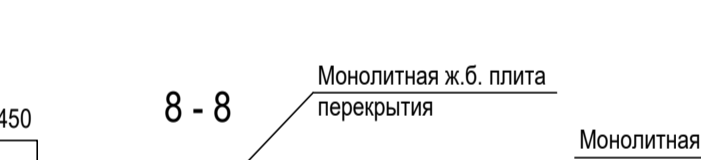
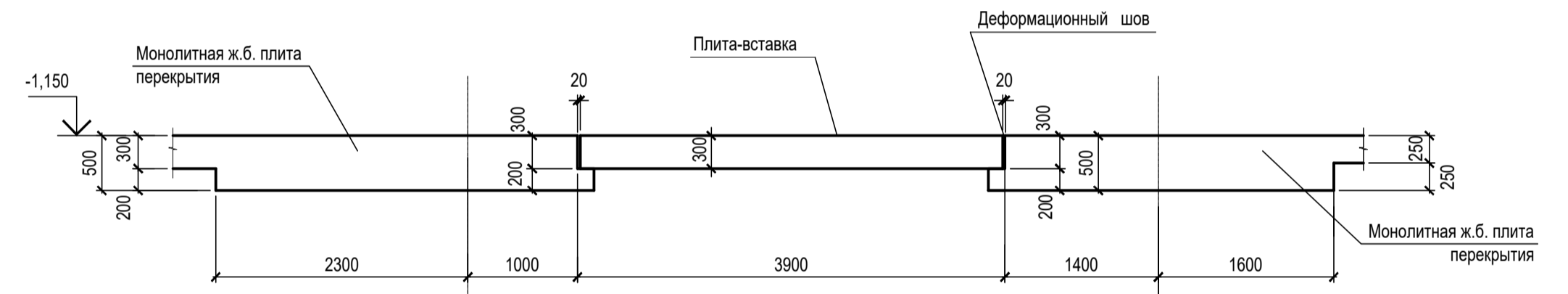
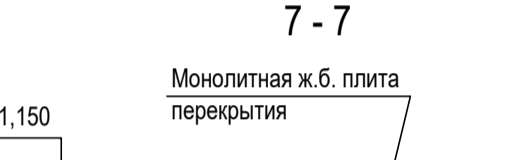
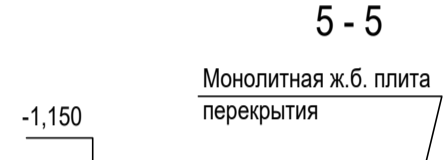
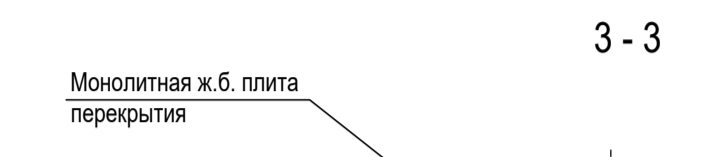
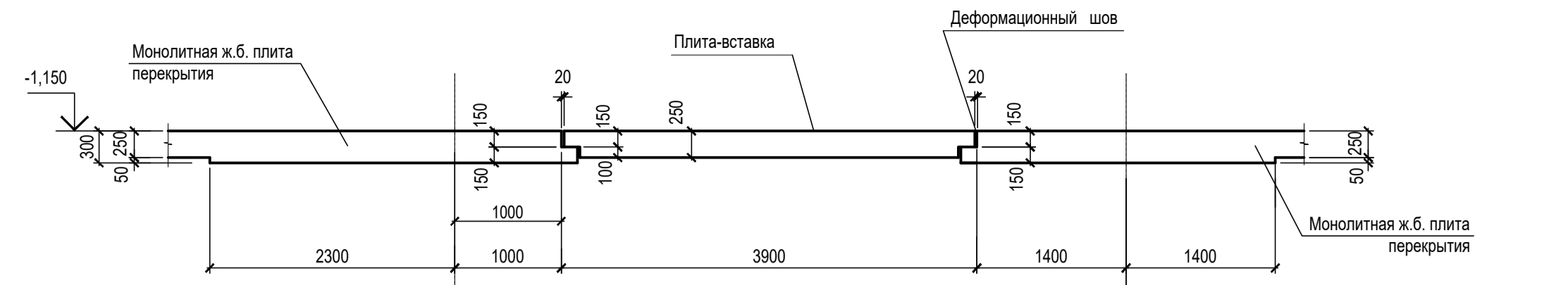
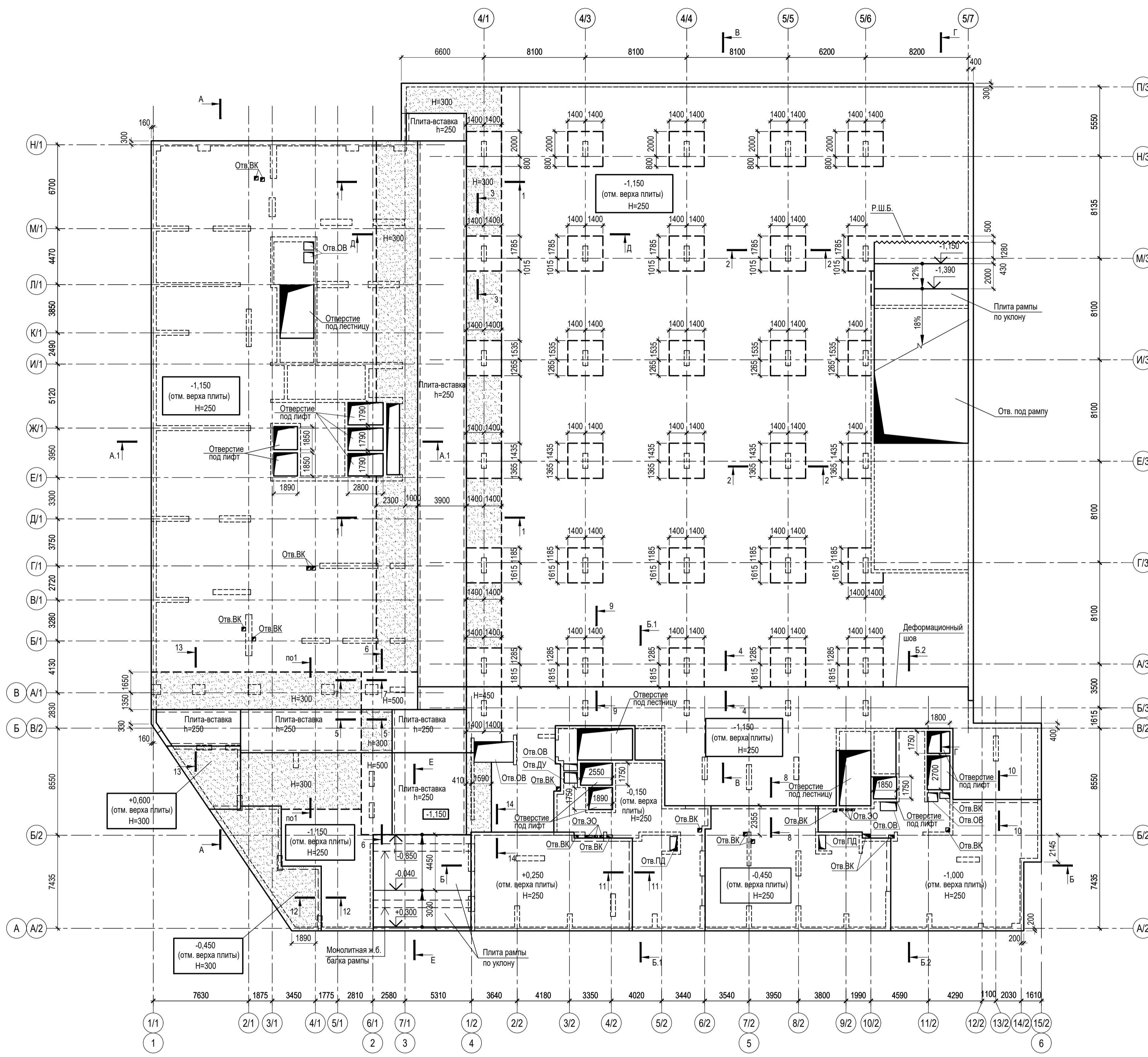

Условные обозначения:

■ - плита перекрытия толщиной 300 мм

1. Разрез А - А см. лист 9, разрез А.1 - А.1 см. лист 12 раздела КР2.
2. Разрезы В - В, Г - Г, Д - Д, Е - Е см. лист 6 данного раздела.

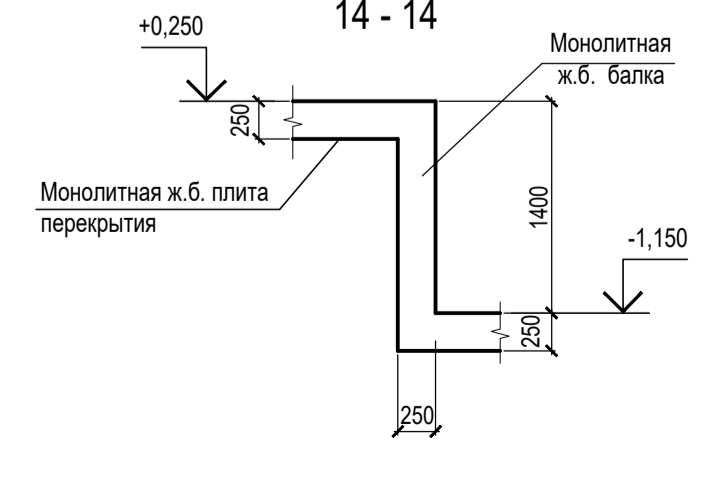
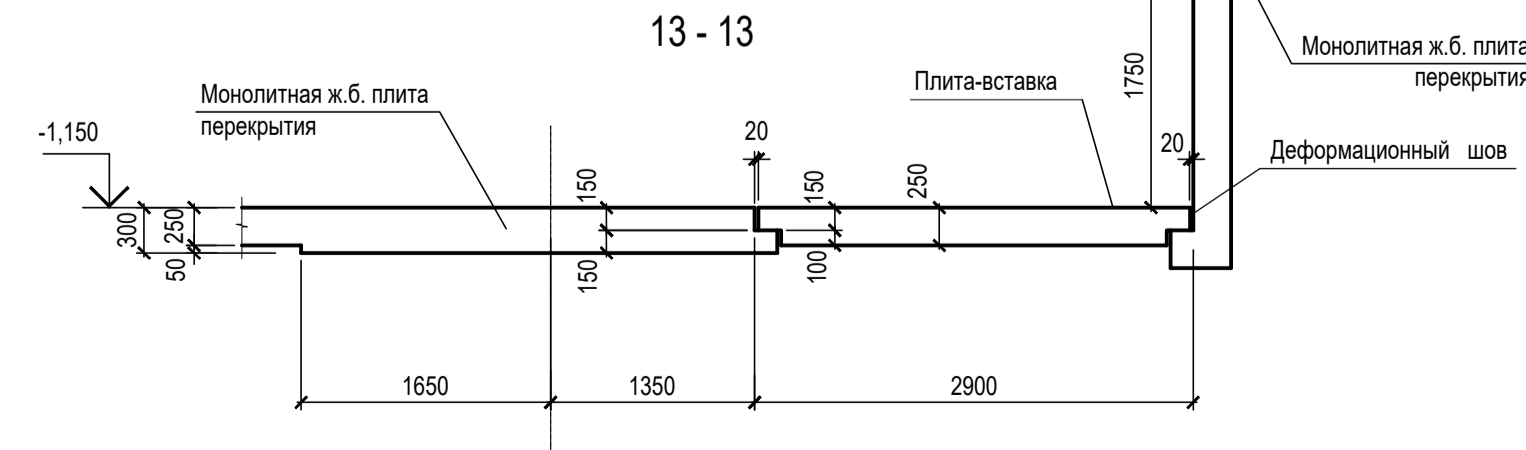
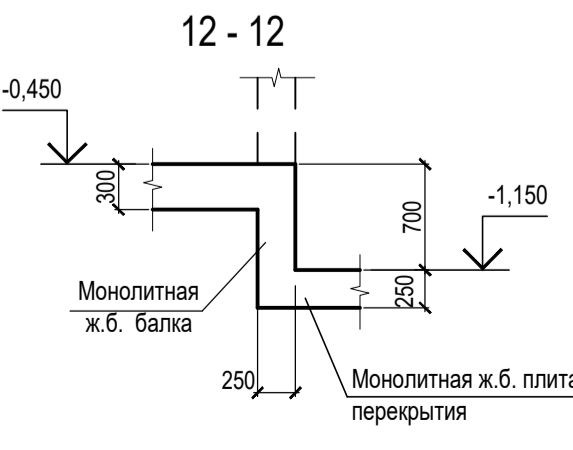
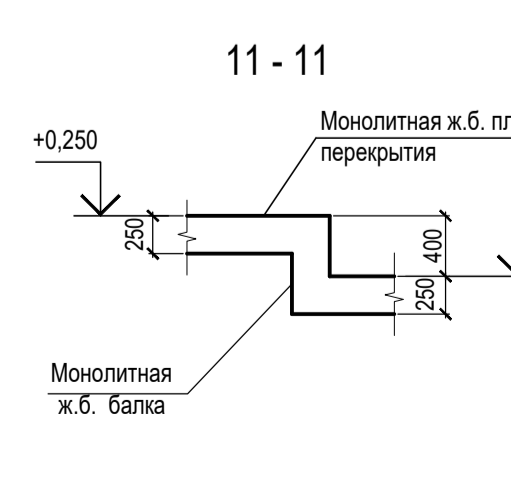

±0,000=171,10

Заказчик: АО "ГК ОСНОВА"					КР1				
Шифр: ГКО-319/22-4.2.1					Жилой комплекс со встроенно-пристроенными помещениями на 1-х этажах и подземной автостоянкой, расположенный на земельном участке по адресу: г. Москва, Горбунова ул., влад. 27 (ЗАО, 77:07:000401037)				
Изм.	Кол.уч.	Лист	Подк.	Подпись	Дата	Конструктивные решения подземной части.	Стадия	Лист	Листов
Разработал	Гринберг	12		12.2024		Схема расположения плиты перекрытия над -2-м этажом.	П	3	ООО "Проект-2018"
Проверил	Дорочая	12		2024					
ГИП	Дачкина	12		2024					
Нач. ОСК	Барабаш	12		2024					
Н.контроль	Мухина	12		2024					

СОПАСОВАНО
 Взам. инв. N
 Подпись и дата
 Инв. N подл.

Схема расположения несущих конструкций -1-го этажа.

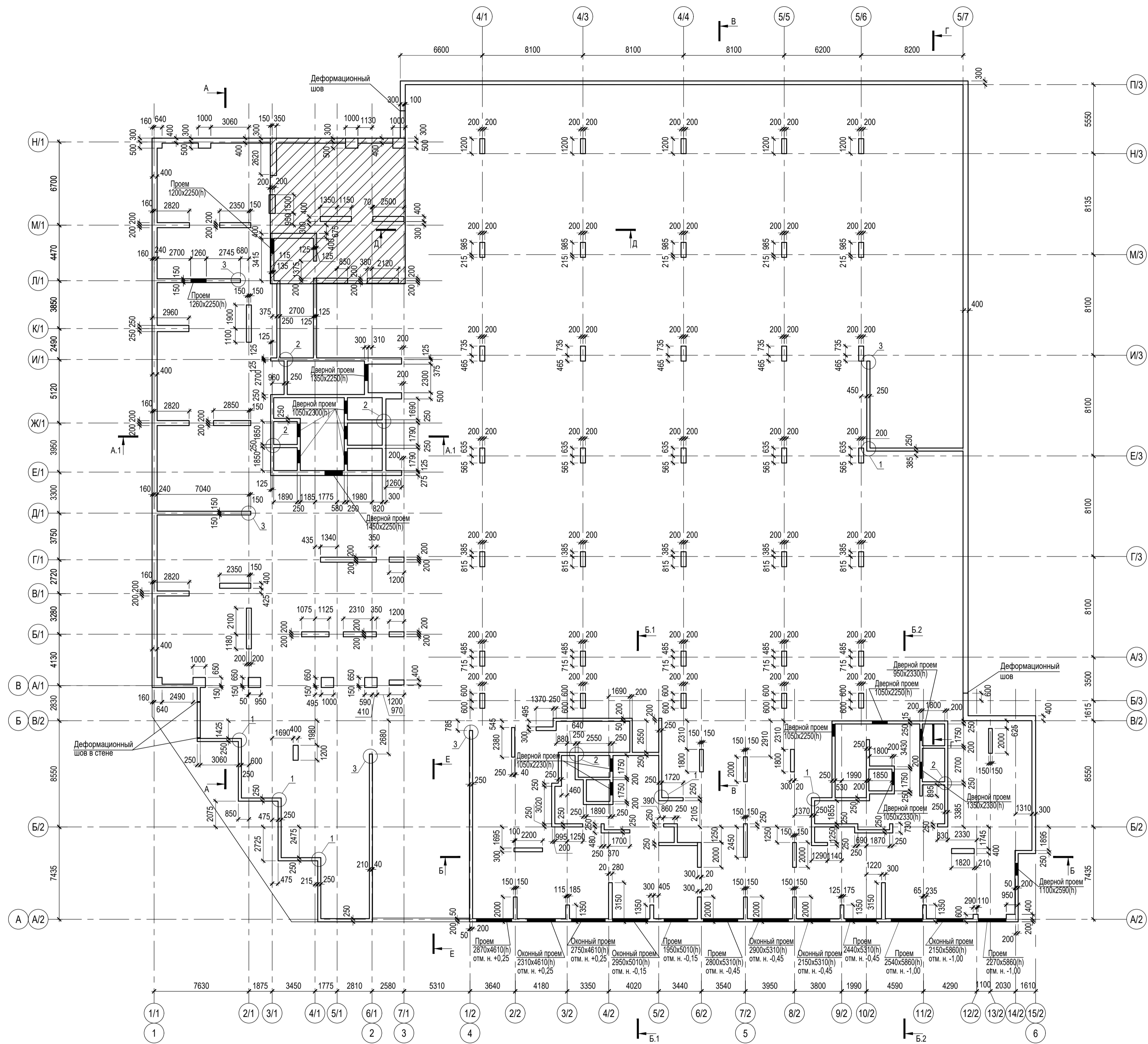

Условные обозначения:
 [Hatched Box] Зона технического пространства на отм. +1,680.

1. Разрез А - А см. лист 9, разрез А.1 - А.1 см. лист 12 раздела КР2.
Разрез Б - Б см. лист 19, разрез Б.1 - Б.1 см. лист 20, разрез Б.2 - Б.2 см. лист 21 раздела КР3.
2. Разрезы В - В, Г - Г, Д - Д, Е - Е см. лист 6 данного раздела.
3. Узлы 1, 2, 3 см. лист 11.

±0,000=171,10

Заказчик: АО "ГК "ОСНОВА" Шифр: ГКО-319/22-4.2.1						КР1			
Жилой комплекс со встроенно-пристроенными помещениями на 1-х этажах и подземной автостоянкой, расположенный на земельном участке по адресу: г. Москва, Горбунова ул., влад. 27 (ЗАО, 77:07:0004010.37)									
Изм.	Кол.уч.	Лист	Ндк.	Подпись	Дата	Конструктивные решения подземной части.	Стадия	Лист	Листов
Разработал	Гринберг			<i>Гринберг</i>	12.2024		П	4	
Проверил	Дорская			<i>Дорская</i>	12.2024				
ГИП	Дачкина			<i>Дачкина</i>	12.2024				
Нач. ОСК	Барабаш			<i>Барабаш</i>	12.2024				
Н.контроль	Мухина			<i>Мухина</i>	12.2024	Схема расположения несущих конструкций -1-го этажа.			ООО "Проект-2018"

СОПЛАСОВАНО
 Имя, инициалы, дата
 Подпись, инициалы, дата
 Имя, инициалы, дата
 Подпись, инициалы, дата

Схема расположения плиты перекрытия над -1-м этажом.

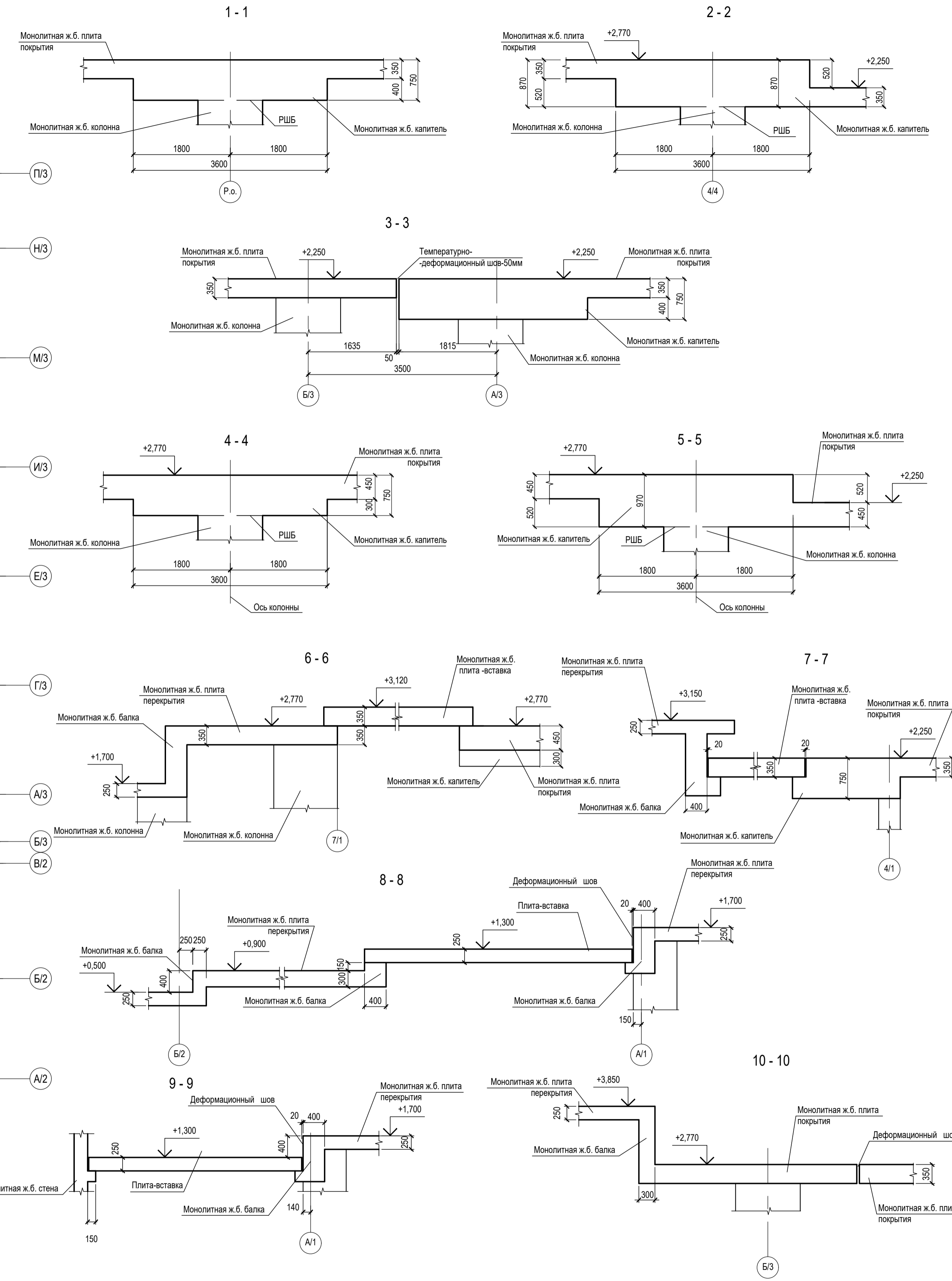

1. Разрез А - А см. лист 9, разрез А.1 - А.1 см. лист 12 раздела КР2.
Разрез Б - Б см. лист 19, разрез Б.1 - Б.1 см. лист 20, разрез Б.2 - Б.2 см. лист 21 раздела КР3.
2. Разрезы В - В, Г - Г, Д - Д, Е - Е см. лист 6 данного раздела.

Условные обозначения:

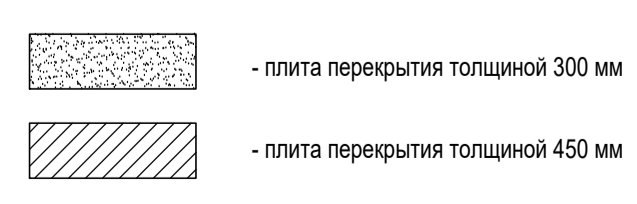

±0,000=171,10

Заказчик: АО "ГК 'ОСНОВА" Шифр: ГКО-319/22-4.2.1					КР1				
Жилой комплекс со встроенно-пристроенными помещениями на 1-х этажах и подземной автостоянкой, расположенный на земельном участке по адресу: г. Москва, Горбунова ул., влад. 27 (ЗАО, 77:07:0004010.37)									
Изм.	Коп.уч.	Лист	Издок.	Подпись	Дата	Конструктивные решения подземной части.	Стадия	Лист	Листов
							П	5	
Схема расположения плиты перекрытия над -1-м этажом.								ООО "Проект-2018"	

СОГЛАСОВАНО
Взам. инв. №
Подпись и дата
Инв. № подл.

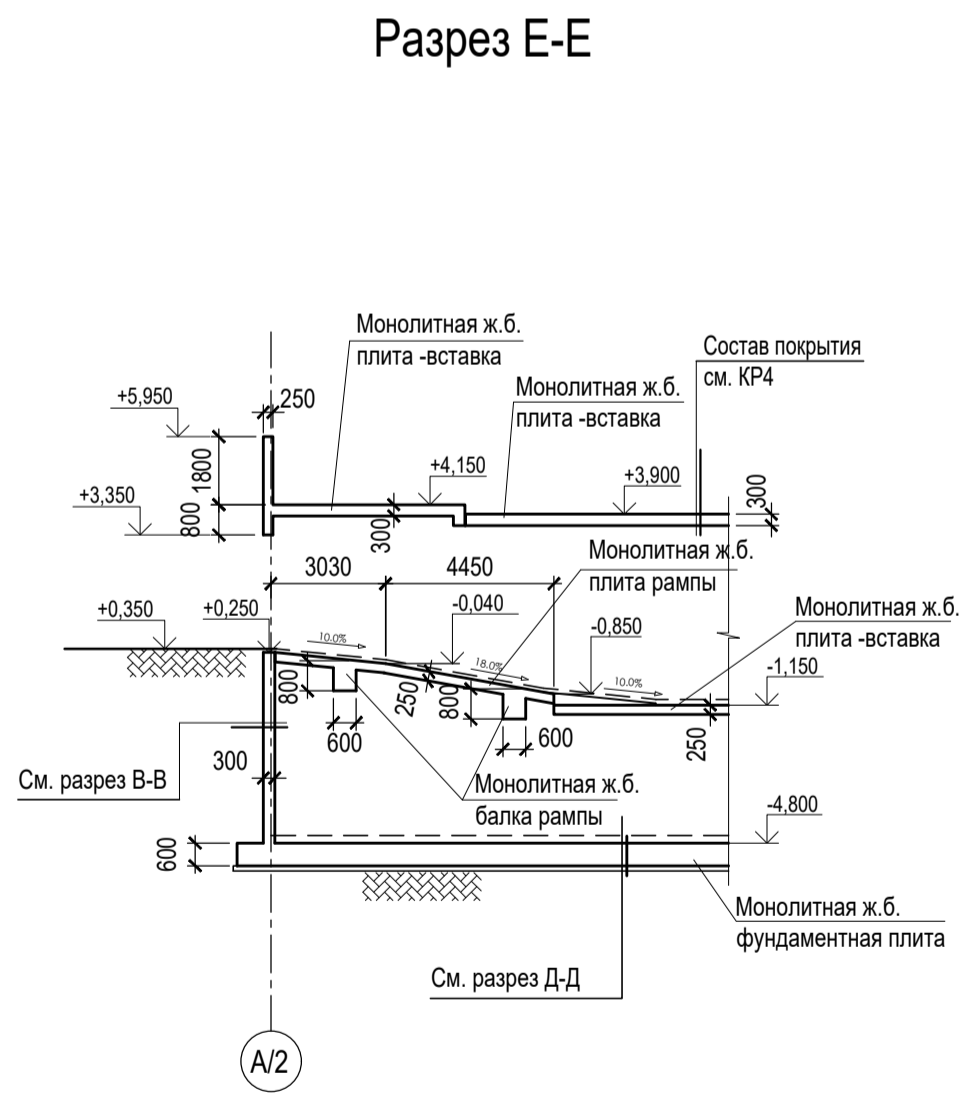
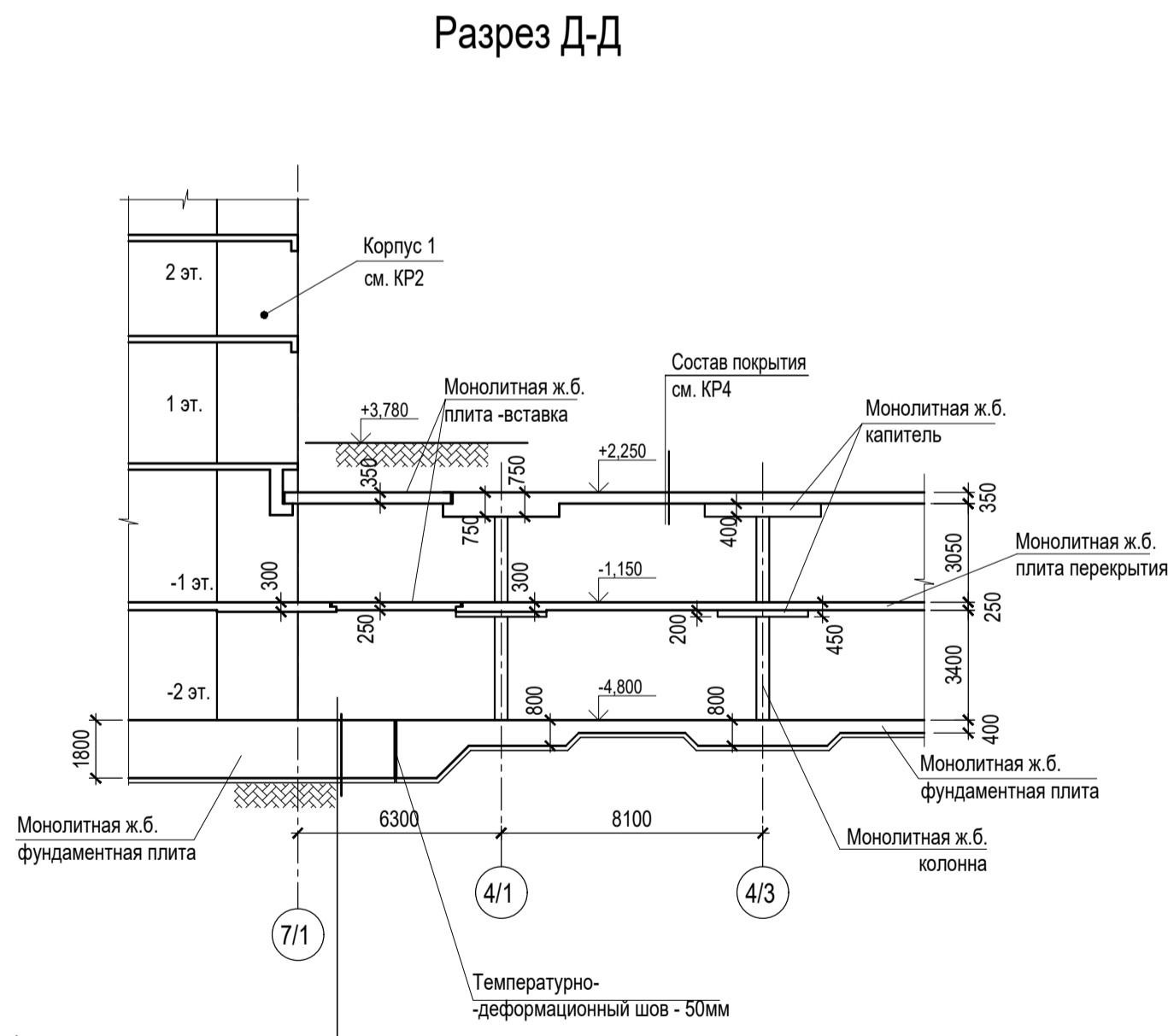
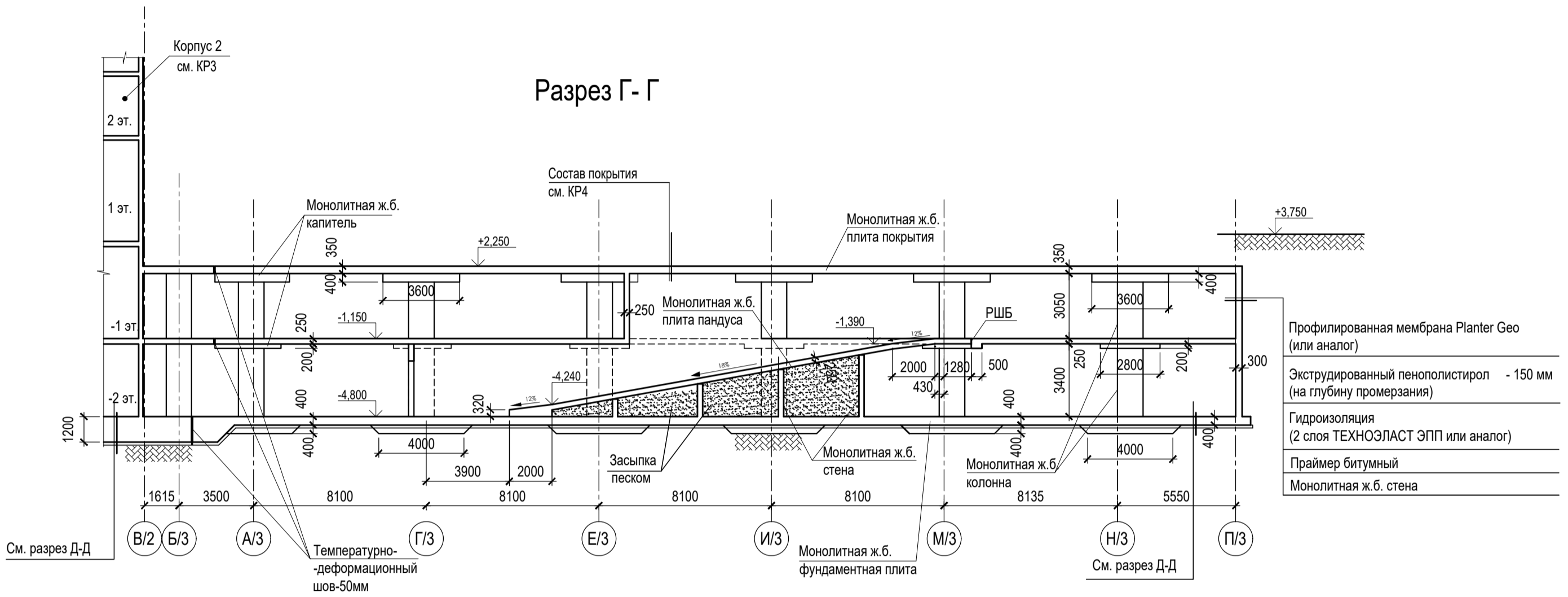
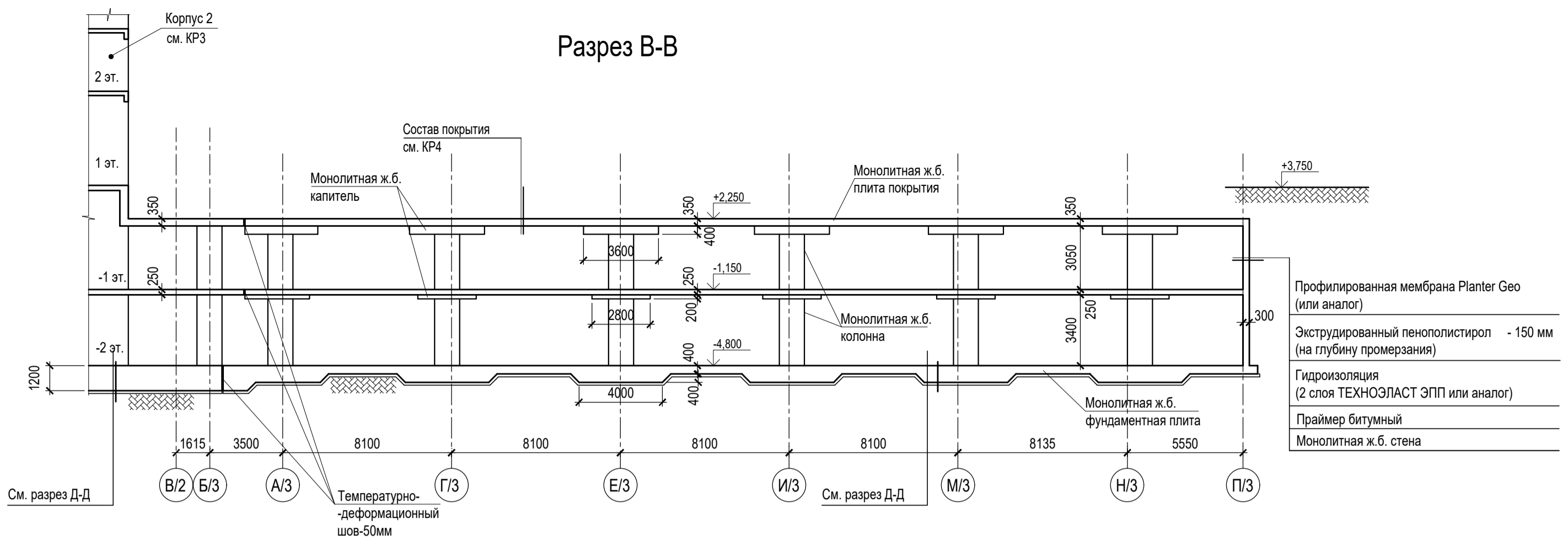

СОГЛАСОВАНО
Архитектор
Взам. инв. N
Подпись и дата
Инв. N подл.

±0,000=171,10

Заказчик : АО "ГК "ОСНОВА" Шифр: ГКО-319/22-4.2.1					КР1
Жилой комплекс со встроенно-пристроенными помещениями на 1-х этажах и подземной автостоянкой, расположенный на земельном участке по адресу: г. Москва, Горбунова ул., влад. 27 (ЗАО, 77-07:0004010:37)					
Изм.	Колуч	Лист	Ндок	Подпись	Дата
Разработал	Мухина			<i>[Signature]</i>	12.2024
Проверил	Дорская			<i>[Signature]</i>	12.2024
ГИП	Дачкина			<i>[Signature]</i>	12.2024
Нач. ОСК	Барабаш			<i>[Signature]</i>	12.2024
Н.контроль	Гринберг			<i>[Signature]</i>	12.2024
Конструктивные решения подземной части.					Стадия
Подземная часть. Разрезы В-В, Г-Г, Д-Д, Е-Е.					Лист
					Листов
					6
					ООО "Проект-2018"

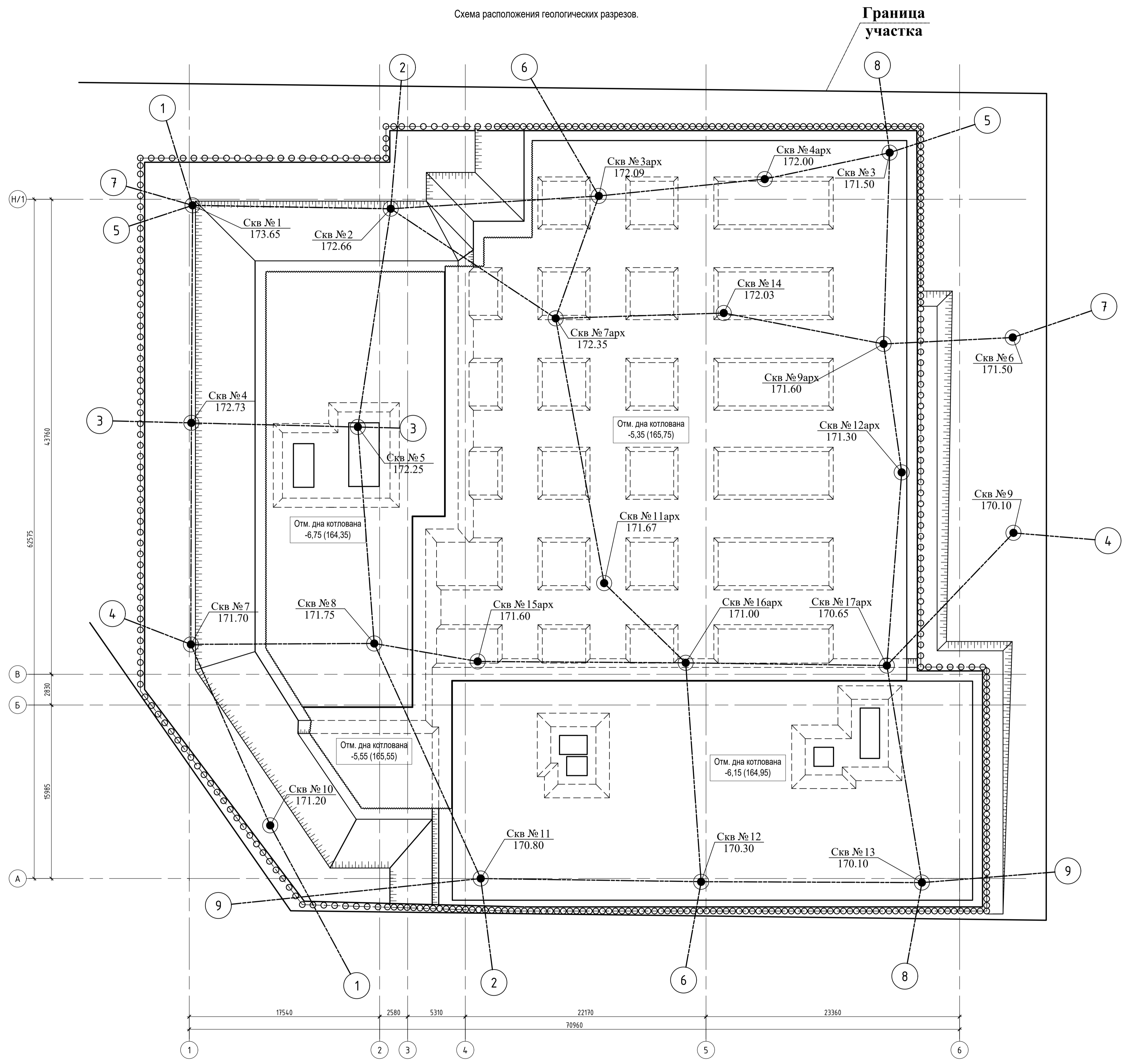

Наименование грунта	Характеристики грунтов															
	Плотность, г/см³			Удельное сцепление, кПа			Угол вн. трения, град			Модуль деформации						
	Нормативное значение	Двергательная вероятность 0,85	Двергательная вероятность 0,95	Нормативное значение	Двергательная вероятность 0,85	Двергательная вероятность 0,95	Нормативное значение	Двергательная вероятность 0,85	Двергательная вероятность 0,95	Модуль деформации первичный, МПа	Модуль деформации вторичный, МПа	Коэффициент ползучей деформации, д.в.	Влажность прироста, %	Число пластичности, %	Показатель текучести, д.в.	Коэффициент пористости, e
ИГЭ № 1 Техногенные образования: Суглинок твердый	1,99	1,99	1,99	Rc=300кПа									12,2	10,6	-0,04	0,53
ИГЭ № 2 Суглинок полутвердый pQlms	2,10	2,09	2,09	58	56	54	24	24	23	26,4	106,8	0,31	13,3	9,5	0,18	0,47
ИГЭ № 3 Суглинок тугопластичный fгQlms-lms	2,08	2,08	2,07	40	38	37	22	22	22	17,1	90,6	0,35	15,6	10,4	0,35	0,51
ИГЭ № 4 Суглинок полутвердый fгQkds	2,18	2,17	2,17	67	66	66	25	25	25	34,8	121,5	0,36	13,8	10,2	0,20	0,42
ИГЭ № 5 Песок пылеватый плотный, водонасыщенный а, f Qlv-ds	2,13	2,13	2,13	7	7	7	33	33	33	41,8(22,7)0,83**	123,4	0,32	17,1	-	-	0,47
ИГЭ № 6 Суглинок полутвердый а, f Qlv-ds	2,05	2,04	2,04	58	56	54	23	22	22	25,9	111,7	0,36	21,0	14,8	0,19	0,61
ИГЭ № 7 Супесь пластичная K1	2,05	2,04	2,03	25	24	24	23	23	22	27,5	98,1	0,33	20,7	5,1	0,07	0,59
ИГЭ № 8 Песок пылеватый плотный, водонасыщенный K1	2,14	2,13	2,13	8	7	7	34	33	33	44,8/ 44,8*0,91**	137,6	0,33	17,9	-	-	0,47

0,39*-коэффициент Пуассона
 32,2*-Модуль деформации в динамическом режиме
 0,91** -коэффициент снижения жесткости при динамических нагрузках

1. Чертеж выполнен на основании технического отчета об инженерно-геологических изысканиях по объекту: "Жилой комплекс со встроенно-пристроенными помещениями на 1-х этажах и подземной автостоянкой", расположенный на земельном участке по адресу: г. Москва, Горбунова ул., влад. 27 (ЗАО, 77-07:0004010.37), выполненного ООО «Центр ГеоКад» в 2022-2024 годах (договор № ГКО-167623(672-11-23) от 01.10.22).

±0,000=171,10

Заказчик: АО "ОСНОВА" Шифр: ГКО-319/22-4.2.1					КР1				
Жилой комплекс со встроенно-пристроенными помещениями на 1-х этажах и подземной автостоянкой, расположенный на земельном участке по адресу: г. Москва, Горбунова ул., влад. 27 (ЗАО, 77-07:0004010.37)									
Изм.	Колуч	Лист	Ндок	Подпись	Дата	Конструктивные решения подземной части.	Стадия	Лист	Листов
Разработал	Гринберг			<i>Гринберг</i>	12.2024	П	7		
Проверил	Дорская			<i>Дорская</i>	12.2024				
ГИП	Дачина			<i>Дачина</i>	12.2024				
Нач. ОСК	Барабаш			<i>Барабаш</i>	12.2024				
Н.контроль	Мухина			<i>Мухина</i>	12.2024	Схема расположения геологических разрезов.			ООО "Проект-2018"

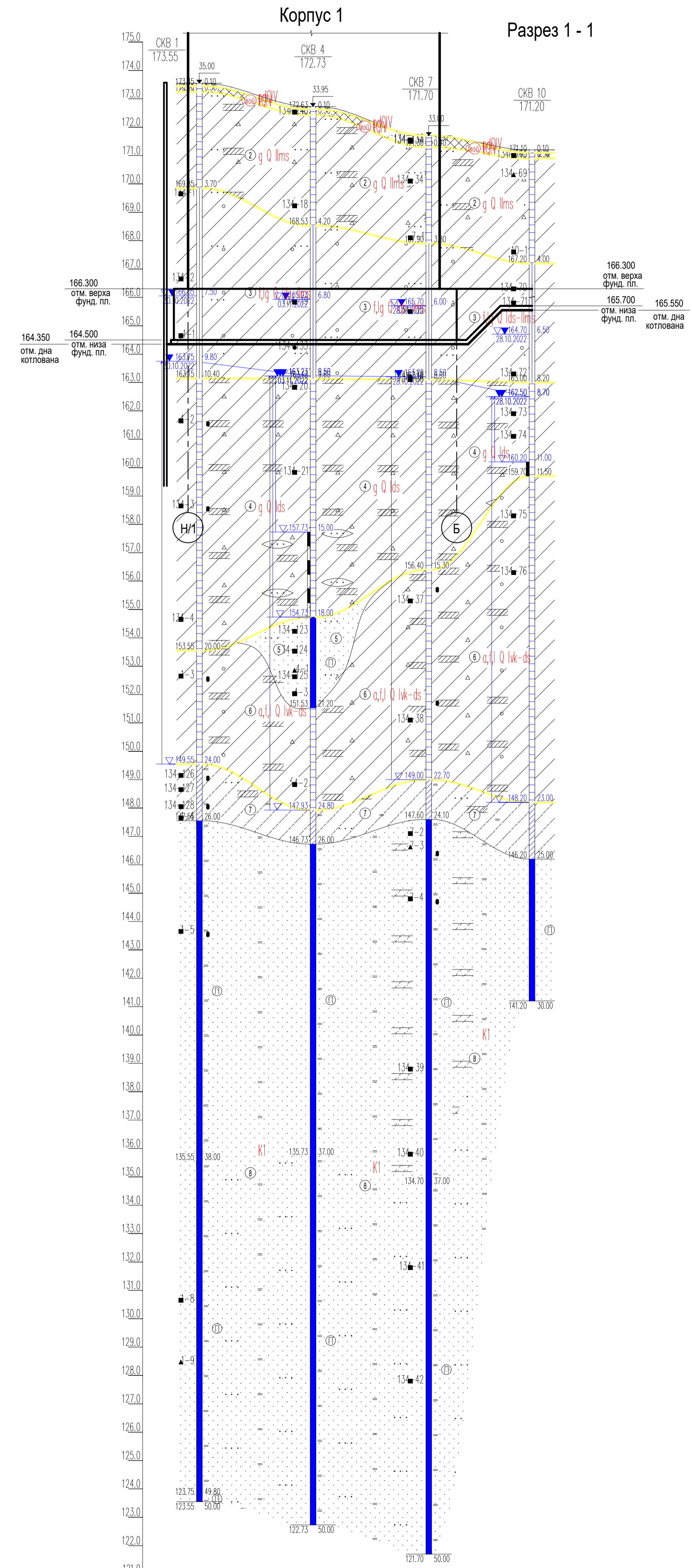

Наименование и № выработки	СКВ 1	СКВ 4	СКВ 7	СКВ 10
Абс. отм. устья, м	173.6	172.7	171.7	171.2
Расстояние, м	20.0	20.4	18.2	

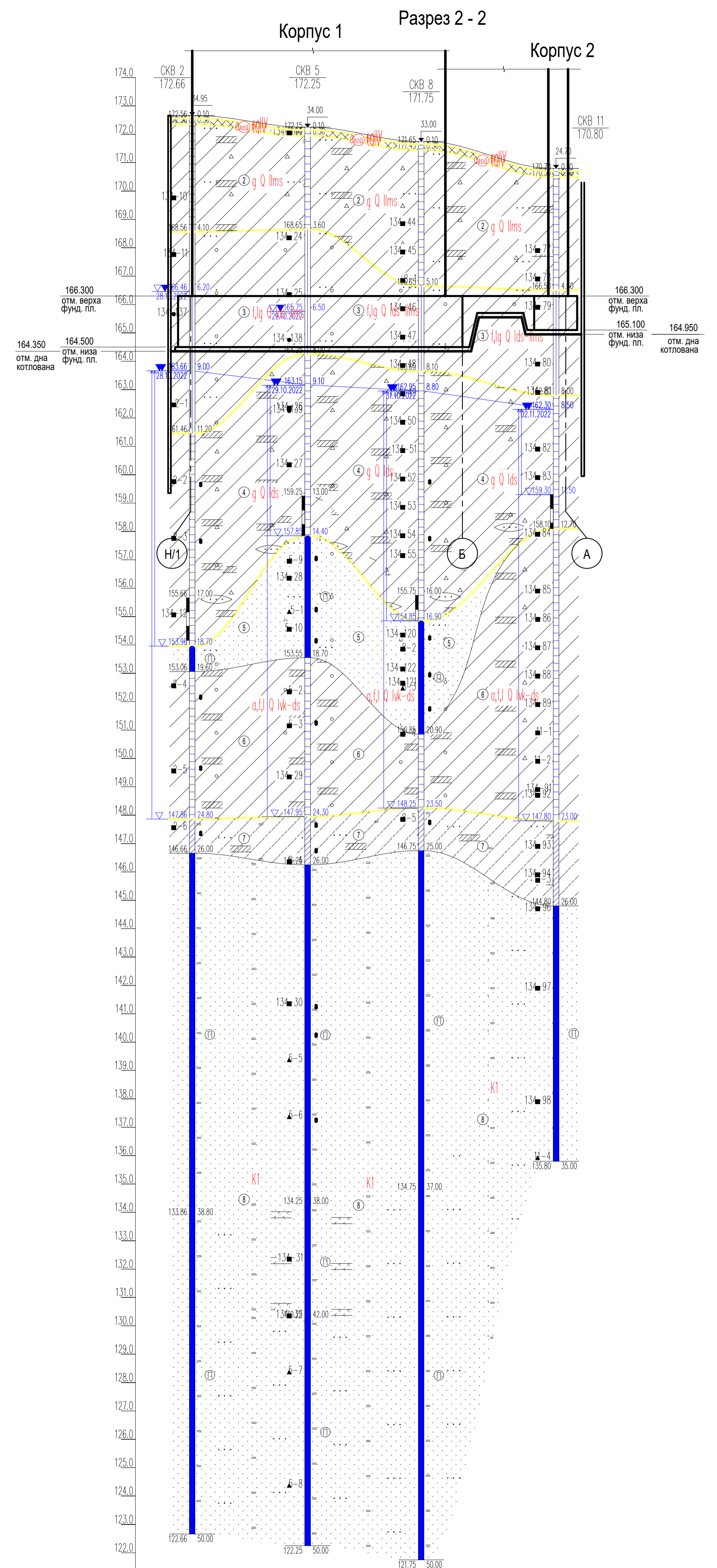

Наименование и № выработки	СКВ 2	СКВ 5	СКВ 8	СКВ 11
Абс. отм. устья, м	172.7	172.3	171.8	170.8
Расстояние, м	20.3	20.0	20.8	

1. Чертеж выполнен на основании технического отчета об инженерно-геологических изысканиях по объекту: «Жилой комплекс со встроенно-пристроенными помещениями на 1-х этажах и подземной автостоянкой», расположенный на земельном участке по адресу: г. Москва, Горбунова ул., влад. 27 (ЗАО, 77-07-0004010-37), выполненного ООО «Центр ГеоКада» в 2022-2024 годах (договор № ГКО-1676/23(672-11-23) от 01.10.22).

2. Разрезы замаркированы на листе Б.

±0,000=171,10

Заказчик: АО "ГК "ОСНОВА"					КР1				
Шифр: ГКО-319/22-4.2.1					Жилой комплекс со встроенно-пристроенными помещениями на 1-х этажах и подземной автостоянкой, расположенный на земельном участке по адресу: г. Москва, Горбунова ул., влад. 27 (ЗАО, 77-07-0004010-37)				
Изм.	Коп.уч.	Лист	Наок.	Подпись	Дата	Конструктивные решения подземной части.	Стадия	Лист	Листов
Разработал	Гринберг			<i>Гринберг</i>	12.2024	Разрезы 1-1, 2-2.	П	8	ООО "Проект-2018"
Проверил	Дорская			<i>Дорская</i>	12.2024				
Нач. ОСК	Барбаш			<i>Барбаш</i>	12.2024				
Н.контрль	Мухина			<i>Мухина</i>	12.2024				

Имя, № подл. | Подпись и дата | Взам. инв. № | СОПАСОВАНО

Корпус 1 Разрез 5 - 5

Подземная автостоянка

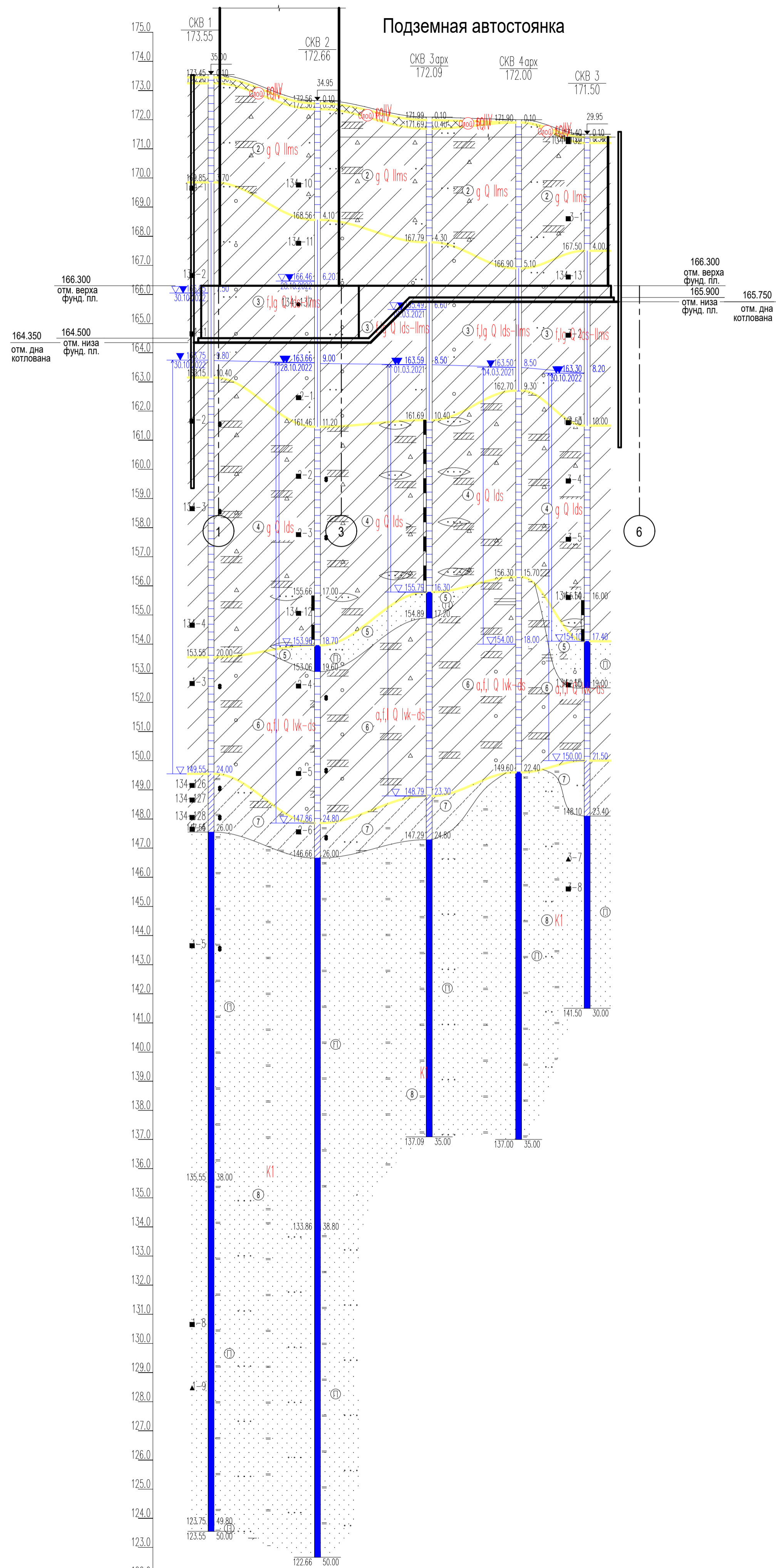

Разрез 6 - 6

Подземная автостоянка

Корпус 2

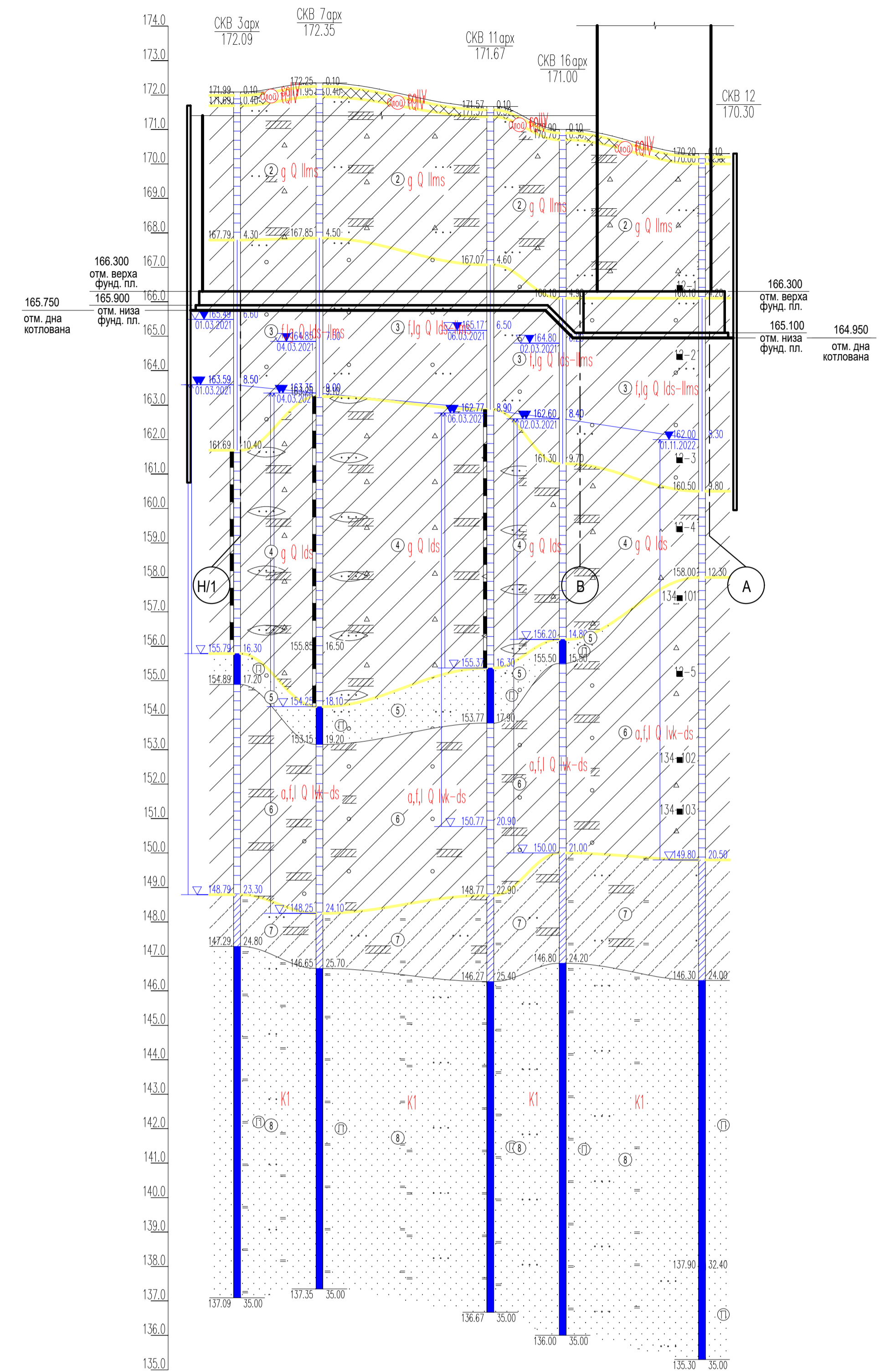

Наименование и № выработки	СКВ 3арх	СКВ 7арх	СКВ 11арх	СКВ 16арх	СКВ 12
Абс. отм. устья, м	172.1	172.3	171.7	171.0	170.3
Расстояние, м	12.0	24.8	10.5	20.2	

1. Чертеж выполнен на основании технического отчета об инженерно-геологических изысканиях по объекту: "Жилой комплекс со встроенно-пристроенными помещениями на 1-х этажах и подземной автостоянкой", расположенный на земельном участке по адресу: г. Москва, Горбунова ул., влад. 27 (ЗАО, 77:07:0004010:37), выполненного ООО «Центр ГеоКадр» в 2022-2024 годах (договор № ГКО-1676/23(672-11-23) от 01.10.22).

2. Разрезы замаркированы на листе 6.

±0,000=171,10

СОГЛАСОВАНО

Имя, И.П. Подпись, и дата

Взам. инв. №

Заказчик: АО "ГК "ОСНОВА" Шифр: ГКО-319/22-4.2.1					КР1		
Жилой комплекс со встроенно-пристроенными помещениями на 1-х этажах и подземной автостоянкой, расположенный на земельном участке по адресу: г. Москва, Горбунова ул., влад. 27 (ЗАО, 77:07:0004010:37)					Стадия	Лист	Листов
Изм.	Коп.уч	Лист	Наок.	Подпись	Дата	п	9
Разработал	Гринберг				12.2024		
Проверил	Дорская				12.2024		
ГИП	Дачина				12.2024		
Нач. ОСК	Барабаш				12.2024		
Н.контроль	Мухина				12.2024		
Конструктивные решения подземной части.					Разрезы 5 - 5, 6 - 6		
					ООО "Проект-2018"		

Разрез 9 - 9

Корпус 2

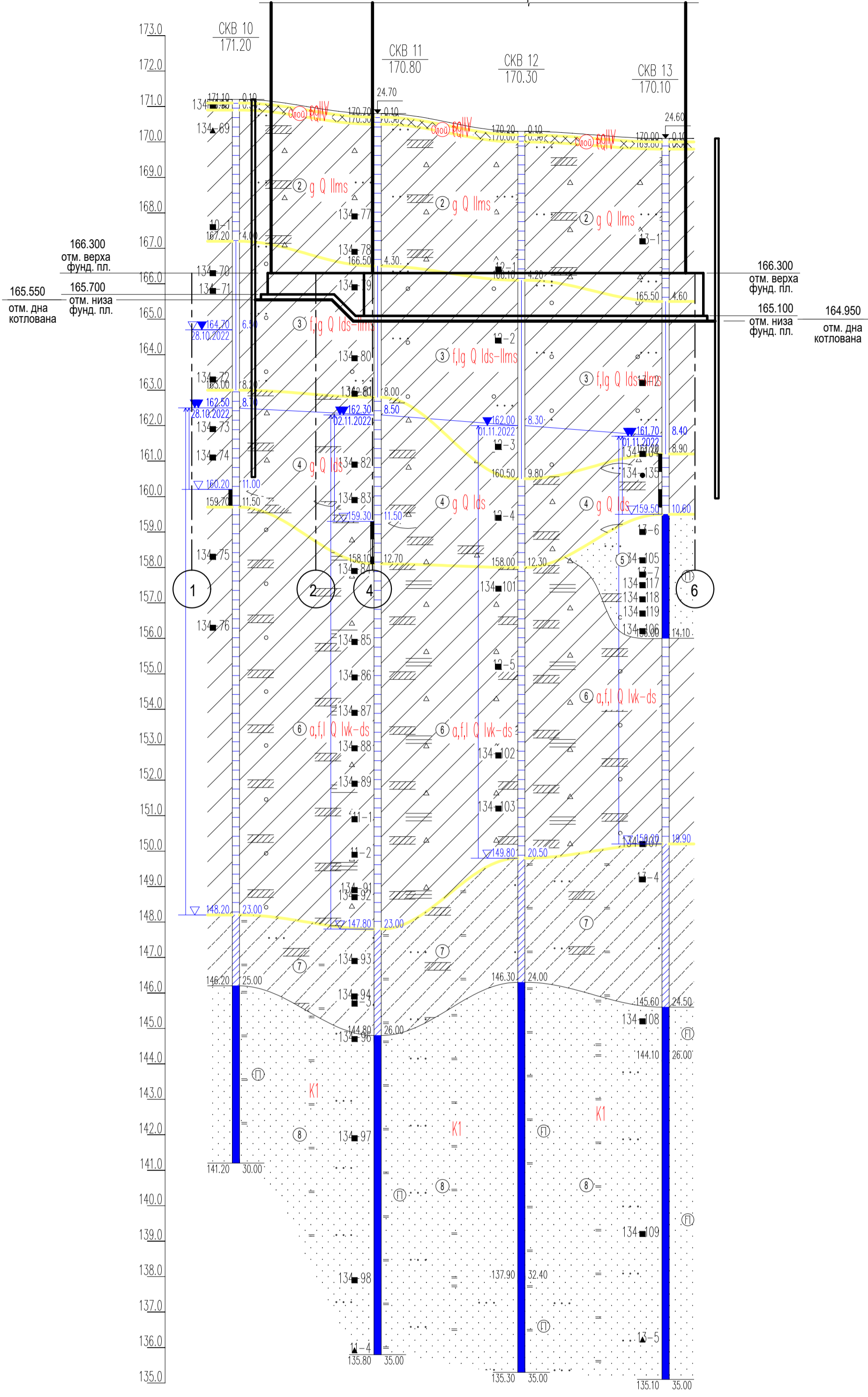

Наименование и N выработки	СКВ 10	СКВ 11	СКВ 12	СКВ 13
Абс. отм. устья, м	171.2	170.8	170.3	170.1
Расстояние, м	20.0	20.3	20.3	

- Чертеж выполнен на основании технического отчета об инженерно-геологических изысканиях по объекту: "Жилой комплекс со встроенно-пристроенными помещениями на 1-х этажах и подземной автостоянкой", расположенный на земельном участке по адресу: г. Москва, Горбунова ул., влад. 27 (ЗАО, 77-07:0004010:37), выполненного ООО «Центр ГеоКад» в 2022-2024 годах (договор № ГКО-1676/23(672-11-23) от 01.10.22).
- Разрезы замаркированы на листе 6.

±0,000=171,10

СОГЛАСОВАНО

Взам. инв. N

Подпись и дата

Инв. N подл.

Заказчик : АО "ГК "ОСНОВА"					КР1				
Шифр: ГКО-319/22-4.2.1					Жилой комплекс со встроенно-пристроенными помещениями на 1-х этажах и подземной автостоянкой, расположенный на земельном участке по адресу: г. Москва, Горбунова ул., влад. 27 (ЗАО, 77-07:0004010:37)				
Изм.	Колуч	Лист	Ндок.	Подпись	Дата	Конструктивные решения подземной части.	Стадия	Лист	Листов
Разработал	Гринберг			<i>Гринберг</i>	12.2024		п	10	
Проверил	Дорская			<i>Дорская</i>	12.2024				
ГИП	Дачкина			<i>Дачкина</i>	12.2024				
Нач. ОСК	Барабаш			<i>Барабаш</i>	12.2024				
Н.контроль	Мухина			<i>Мухина</i>	12.2024	Разрез 9 - 9.	ООО "Проект-2018"		

Схема устройства подпорной стены вдоль оси 6.



Схема устройства подпорной стены вдоль оси П/3.



Схема устройства ландшафтной лестницы

а - а

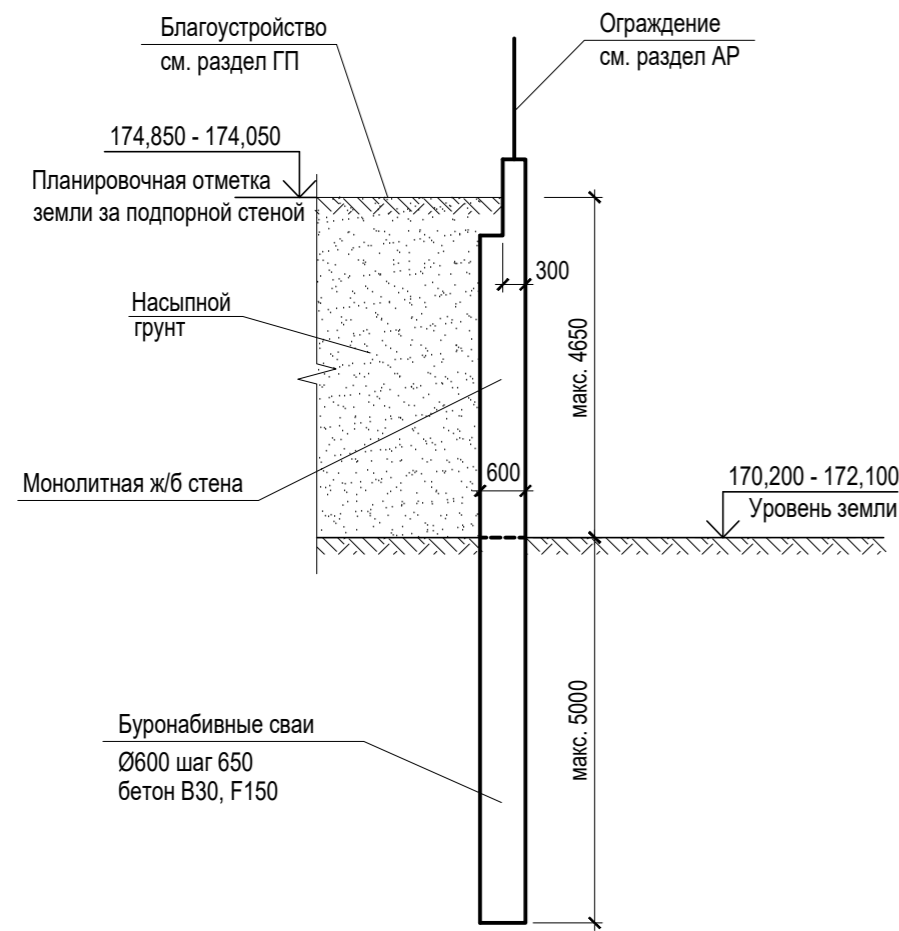

Схему расположения подпорной стены и ландшафтной лестницы см. раздел 2 "Схема планировочной организации земельного участка" (ГКО-319/22-ПЗУ).

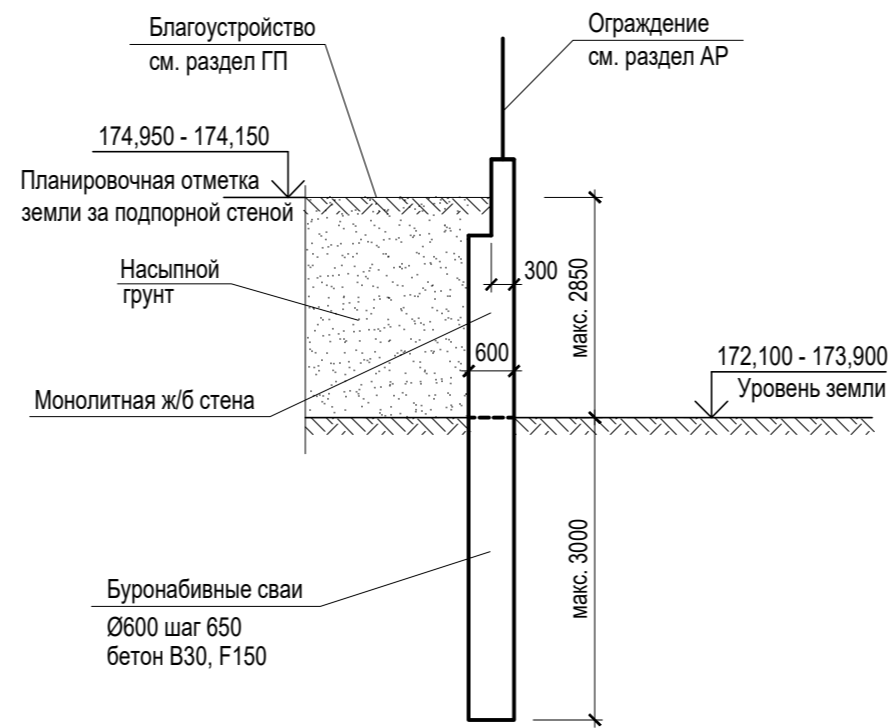
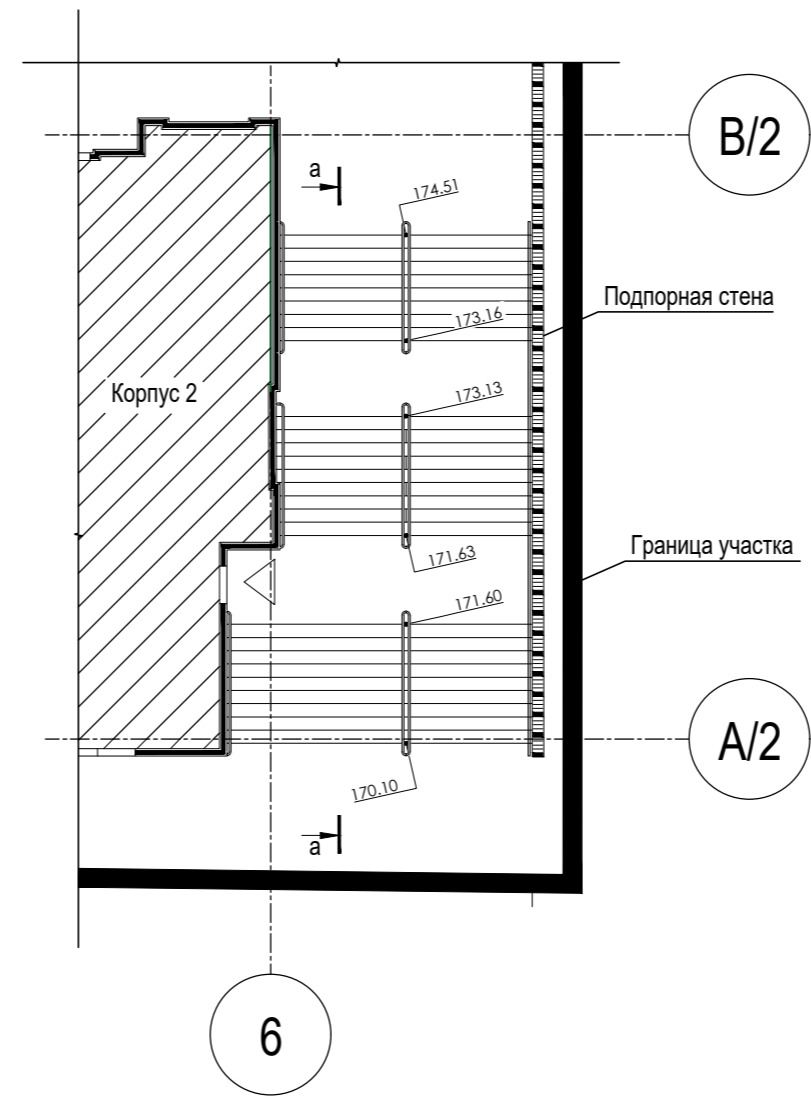
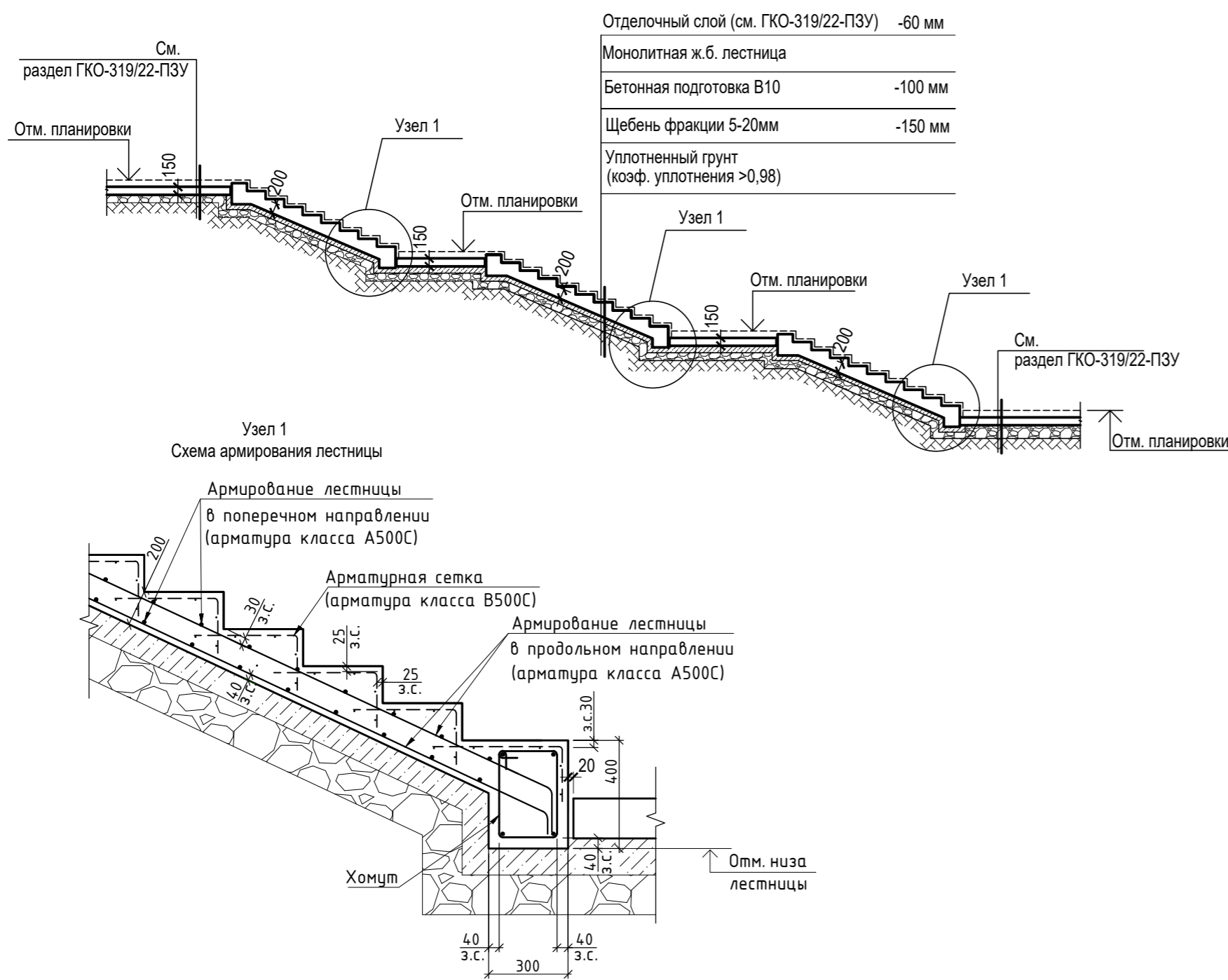
±0,000=171,10

Заказчик: АО "ОСНОВА"					КР1				
Шифр: ГКО-319/22-4.2.1					Жилой комплекс со встроенно-пристроенными помещениями на 1-х этажах и подземной автостоянкой, расположенный на земельном участке по адресу: г. Москва, Горбунова ул., влад. 27 (ЗАО, 77-07:0004010:37)				
Изм.	Кол.ч	Лист	Ндок.	Подпись	Дата	Конструктивные решения подземной части.	Стадия	Лист	Листов
Разработал	Набатников	В.А.			12.2024		П	12	
Проверил	Дорская	С.			12.2024				
ГИП	Дачкина	Д.			12.2024				
Нач. ОСК	Барабаш	С.			12.2024				
Н.контроль	Гринберг	А.			12.2024	Схема устройства подпорной стены и ландшафтной лестницы.	ООО "Проект-2018"		

СОГ ЛАСОВАНО
Инь. N подл.
Подпись и дата
Взам. инв. N

